

ПАСПОРТ

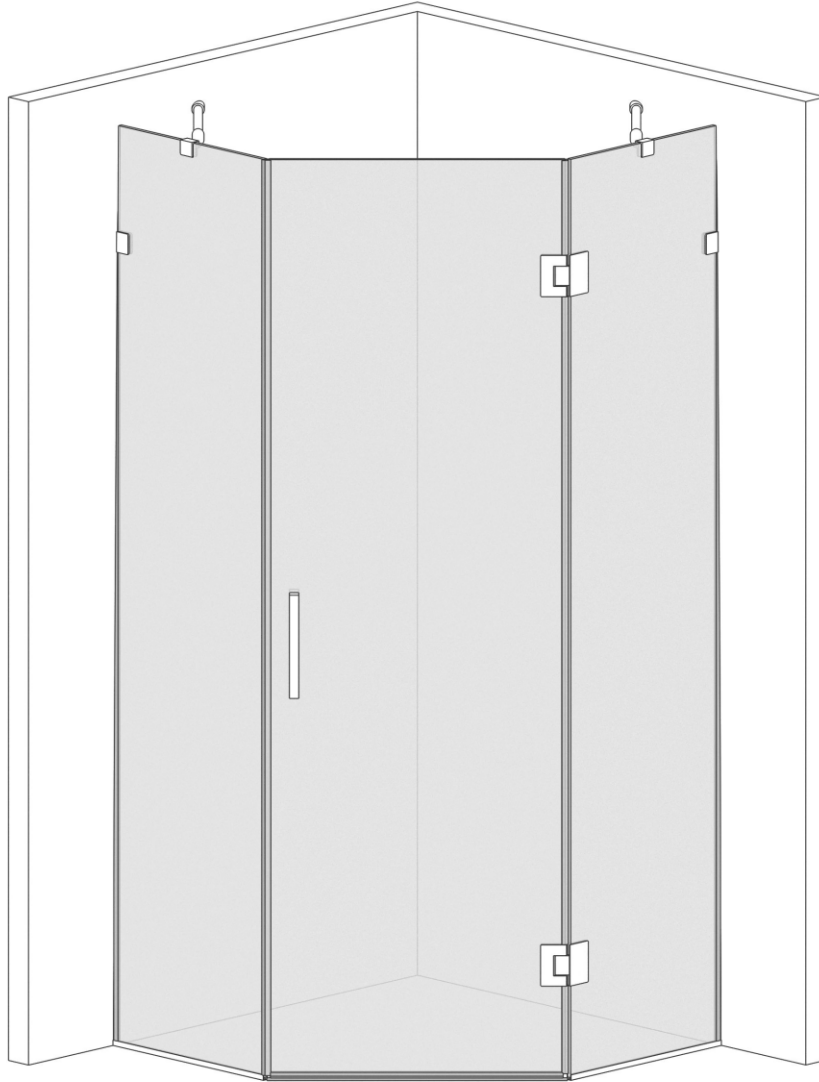

led MIRROR & SHOWER box



MARTI

Душова кабіна

Інструкція по монтажу

В інструкції наведений приклад монтажу
правого варіанта

ШАНОВНИЙ ПОКУПЕЦЬ!

Ми дякуємо Вам за придбання Душової kabіни ТМ Liberta та впевнені, що вона виправдає всі Ваші очікування.

Душова kabіна може використовуватися як в побутових, так і в комерційних умовах. У будь-якому випадку, її монтування буде простим та безпечним, а використання принесе задоволення і користь для здоров'я Вам та Вашій сім'ї.

Придбаний Вами виріб виготовлений відповідно до сучасних європейських технічних стандартів, відповідає необхідним будівельним і санітарним нормам, адаптовано для експлуатації в Україні.

Будь ласка, уважно ознайомтесь з цією інструкцією по монтуванню та експлуатації Душової kabіни, для забезпечення виробу максимально зручного та ефективного монтування, використання та обслуговування.

Компанія-виробник ТМ Liberta лишає за собою право не повідомляти користувача про внесення якісних змін до конструкції виробу.

Дякуємо за Ваш вибір!

УВАГА!

Монтування Душової kabіни повинне виконуватись кваліфікованими фахівцями.

Перед початком монтування необхідно уважно ознайомиться з даною інструкцією та перевірити комплектність і цілісність виробу.

Компанія-виробник ТМ Liberta не несе відповідальності за дефекти, виявлені на вже встановлених виробках.

Перед монтуванням обов'язково перевірити, чи відповідає вигляд, розміри і колір виробу Вашим побажанням.

У випадку, якщо Душова kabіна доставлена з холодного середовища в тепле приміщення, монтаж проводити через деякий час, щоб виріб прийняв температуру приміщення.

Душова kabіна призначена для побутового використання усередині приміщення.

Елементи упаковки (пластикові куточки, металеві скріпки) можуть бути потенційно небезпечні для дітей, тому відразу ж після монтування Душової kabіни приберіть їх в недоступне для дітей місце.

Регулярно, з періодичністю не менше 1 раз у 6 місяців, проводьте зовнішній огляд душової kabіни, підтягніть усі кріплення. У випадку некоректної роботи будь якого механізму, негайно повідомте виробника зручним для вас засобом.

Для забезпечення герметичності Душової kabіни, підрізання ущільнювачів та порізка можливе на місці, під час монтування kabіни.

Час повного висихання силікона складає не менше 12 годин. Користуватися Душовою kabіною дозволяється тільки після закінчення цього терміну.

Дотримуйтесь умов гарантії.

ЗАБОРОНЕНО!

Встановлювати Душову kabіну на вулиці.

Використовувати Душову kabіну не за призначенням.

Чистити Душову kabіну абразивними і агресивними миючими засобами.

ПОВСЯКДЕННИЙ ДОГЛЯД.

Використовуйте звичайні рідкі миючі засоби та м'яку тканину для прибирання Душової kabіни.

Заборонено користуватися миючими засобами, що містять ацетон, аміак, органічні розчинники та дезинфікуючими засобами що містять формальдегід.

Для поліровки і наведення блиску можна користуватися спеціально призначеними для цього засобами.

Осад і наліт, що залишаються від води, з поверхні kabіни краще видалити, змочивши м'яку тканину в теплом лимонному соці або оцті.

Металеві частини Душової kabіни легко протріть м'якою вовняною тканиною.

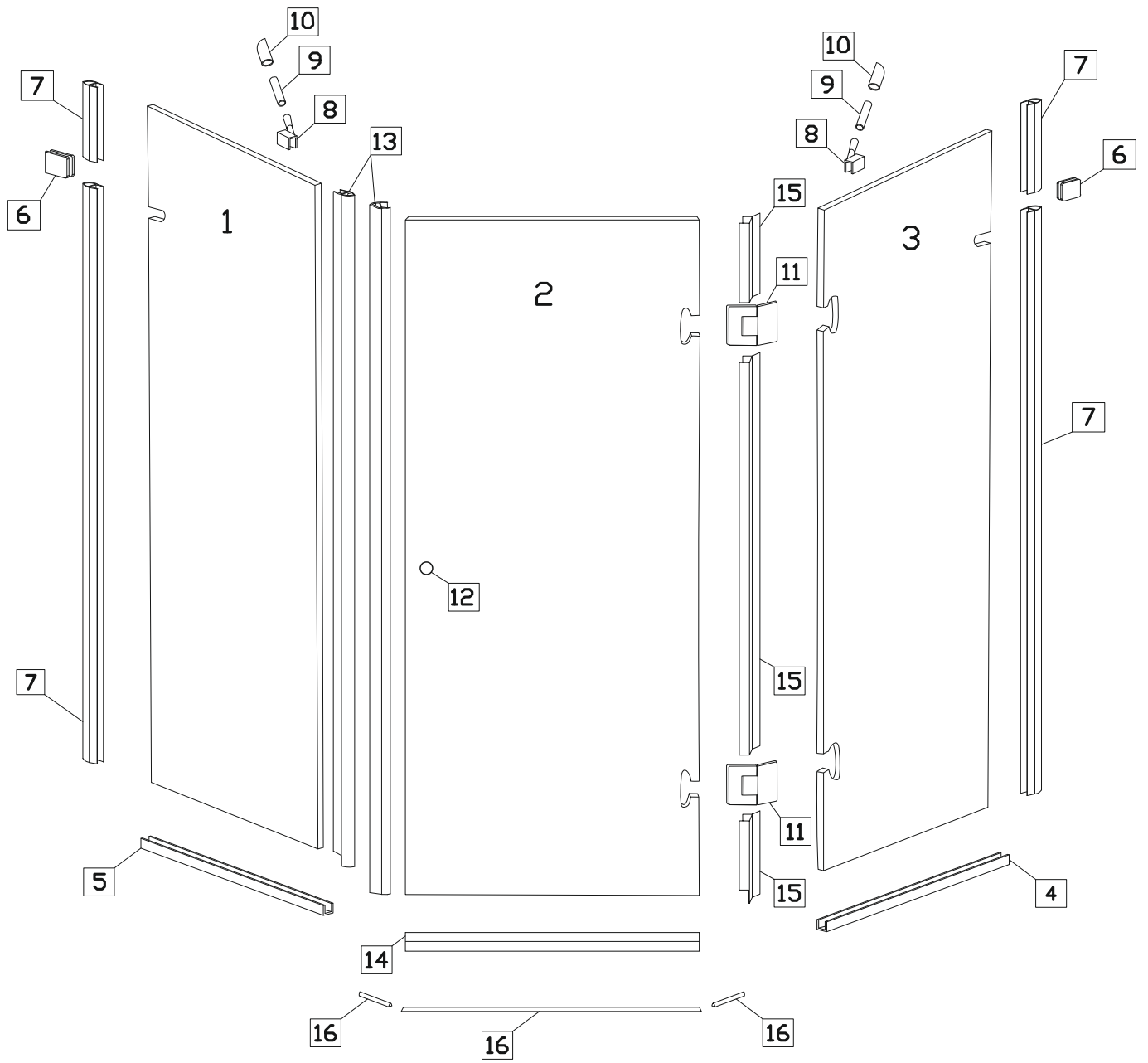

СПЕЦИФІКАЦІЯ Душова кабіна MARTI

№	Позначення	Найменування	Шт
1		скло	1
2			1
3			1
4		профіль на підлогу (бокова стінка з вирізами під петлі)	1
5		профіль на підлогу (бокова стінка без вирізів під петлі)	1
6		кріплення стіна-скло	2
7		ущільнювач	4
7*		профіль на стіну	4
8		кріплення скло- стабілізатор	2
9		стабілізатор	2
10		кріплення стіна- стабілізатор	2
11		петля	2
12		ручка кругла	1
12*		ручка квадратна	1
12*		ручка рейлінг	1
13		магнітний ущільнювач	2
14		ущільнювач з відливом	1
15		ущільнювач	3
16		поріжок	3
17		дюбель 8x40	4
18		шуруп 4,0x40	4
19		дюбель 6x35	8 (27*)
20		шуруп 3,0x35	8 (27*)
21		підкладка 10мм	4

* при купівлі виробу у даній комплектації

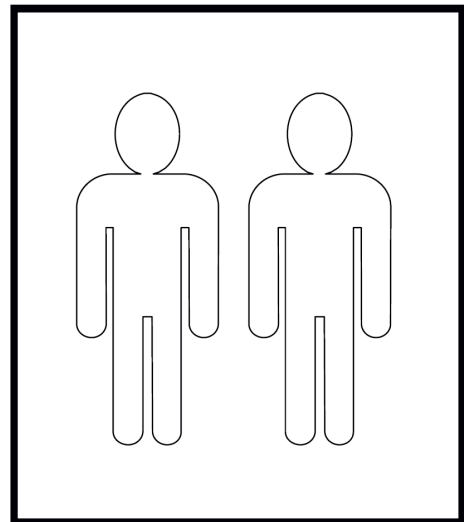
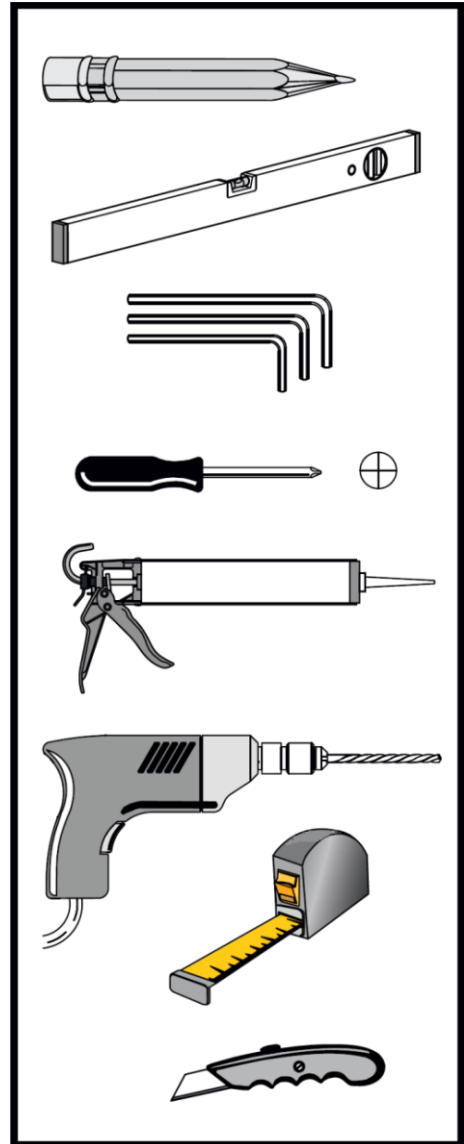

1. Встановлення на підлогу профіля бокової стінки з вирізами під петлі.

1.1. Визначте підлоговий профіль бокової стінки з вирізами під петлі. Для цього потрібно заміряти ширину скла бокової стінки з вирізами під петлі (вигляд данної бокової стінки можна побачити на стр. 3 скло №3) та додати 6 (шість).

Наприклад, якщо ширина скла бокової стінки з вирізами під петлі дорівнює 425мм, тоді підлоговий профіль повинен бути 431мм.

1.2. Визначте відстань розміщення зовнішньої сторони підлогового профіля №4 від стіни. Ця відстань дорівнює габариту Вашої душової kabіни, що вказана у назві. Наприклад, якщо ви придбали душову kabіну з назвою *Душова kabіна Liberta «MARTI» прозора, 900x900, двері 650 R, ручка Круглий knob, h 2000* - це означає, що відстань від стіни до зовнішньої сторони підлогового профіля №4 дорівнює 900мм.

Притисніть підлоговий профіль до стіни під прямим кутом (мал. 1).

1.3. Відмітьте положення профіля №4 на підлозі крізь отвори на ньому (мал. 2).

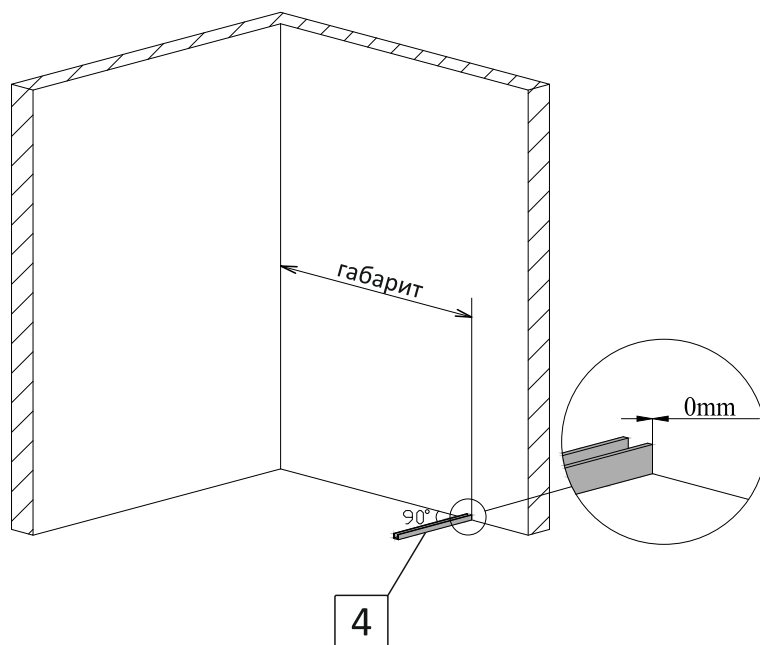

мал. 1
(вигляд спереду)

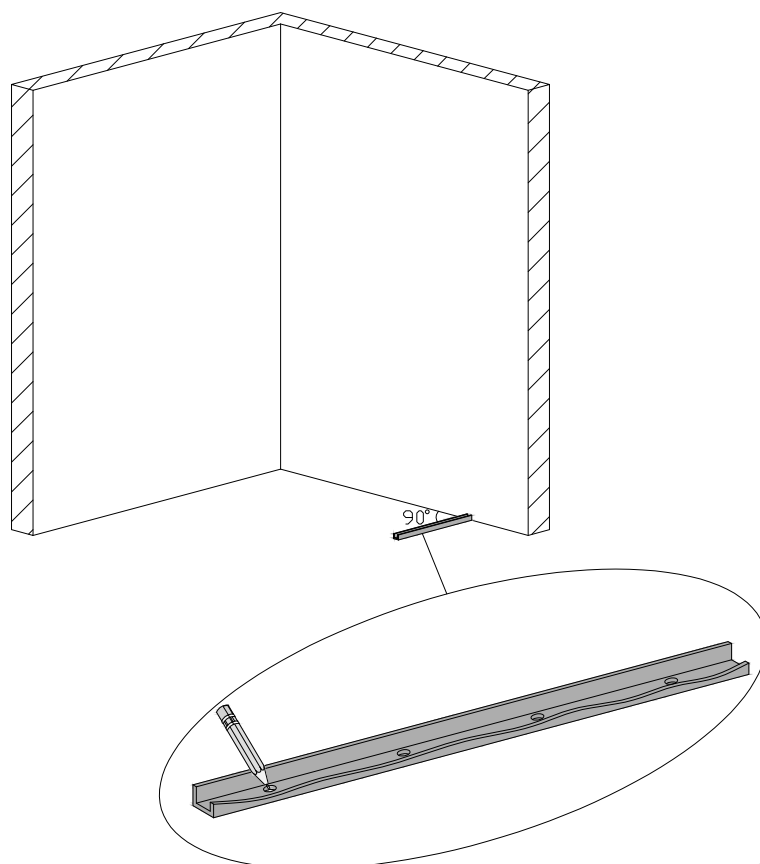

мал. 2
(вигляд спереду)

1.4. Виконайте свердління отворів у підлозі діаметром 6мм. Вставте в підготовлені отвори дюбелі №19 (мал. 3).

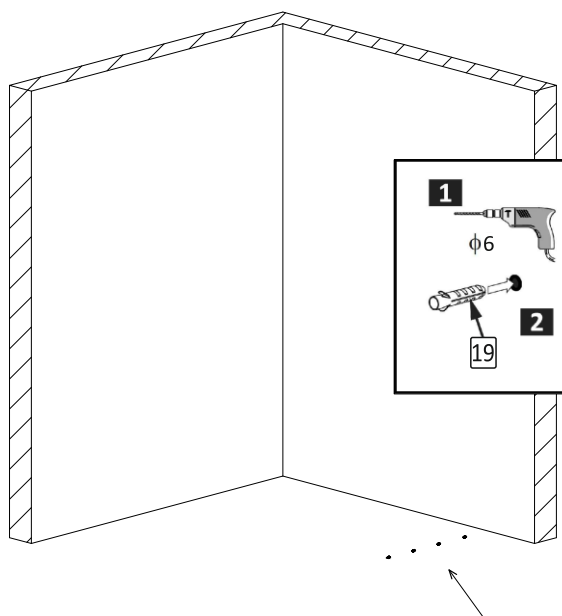

мал. 3
(вигляд спереду)

1.5. Нанесіть на нижню сторону профіля прозорий силікон. За допомогою шурупів №20 закріпіть профіль до підлоги (мал. 4).

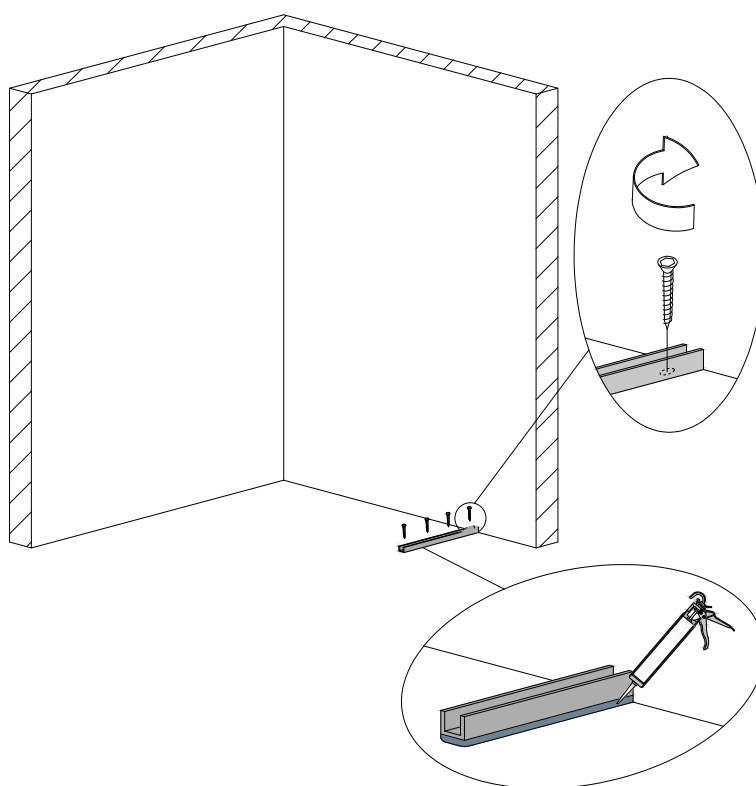

1.6. При монтуванні душової kabіни на піддон, профіль необхідно приклеїти до піддона прозорим силіконом.

мал. 4
(вигляд спереду)

2. Встановлення кріплення стіна-скло.

2.1. За допомогою 6-гранного ключа розберіть одне кріплення стіна-скло №6 (мал. 5).

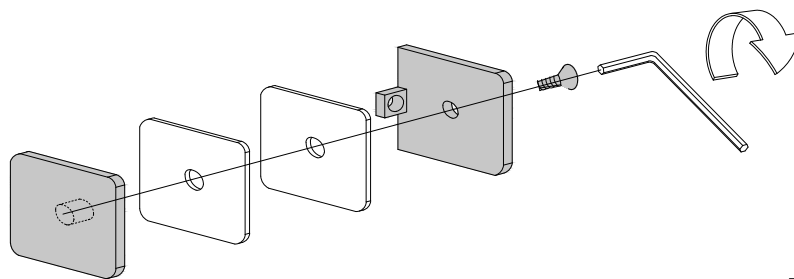

мал. 5

2.2. Встановіть скло бокової стінки з вирізами під петлі у профіль №4, що на підлозі. Притисніть до стіни. При допомозі рівня забезпечте **виключно вертикальне!** положення скла (мал. 6).

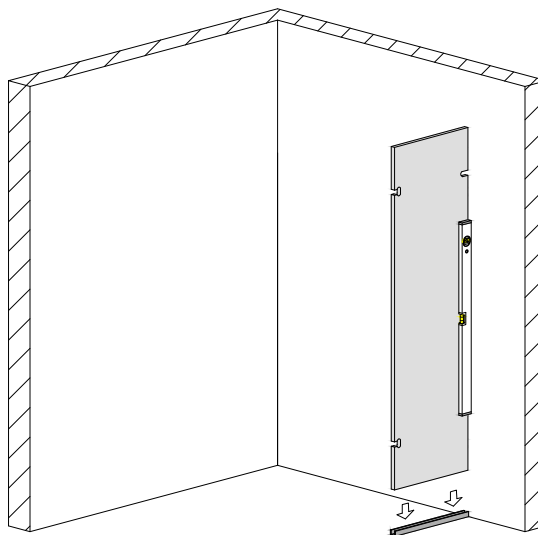

мал. 6
(вигляд спереду)

2.3. З внутрішньої сторони скла, посередині вирізу, притисніть кріплення стіна-скло №6. Відмітьте місце його встановлення на стіні (мал. 7).

Відставте скло у сторону.

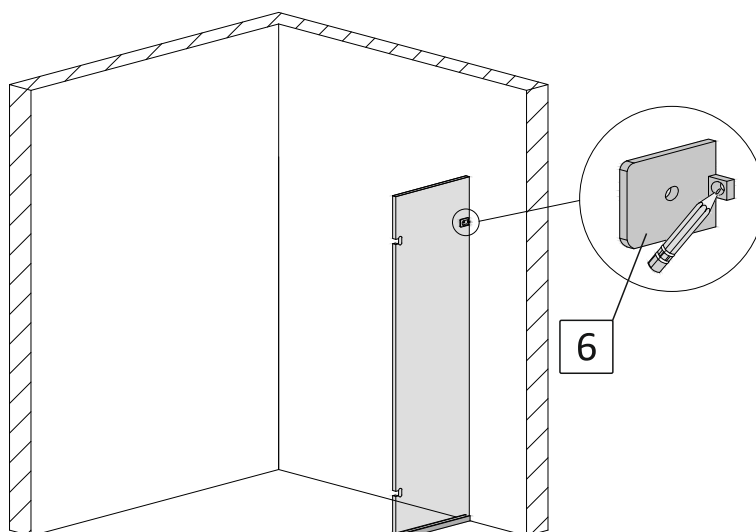

мал. 7
(вигляд спереду)

2.4. Виконайте свердління отвору у стіні діаметром 8мм. Вставте в отвір дюбель №17 (мал. 8).

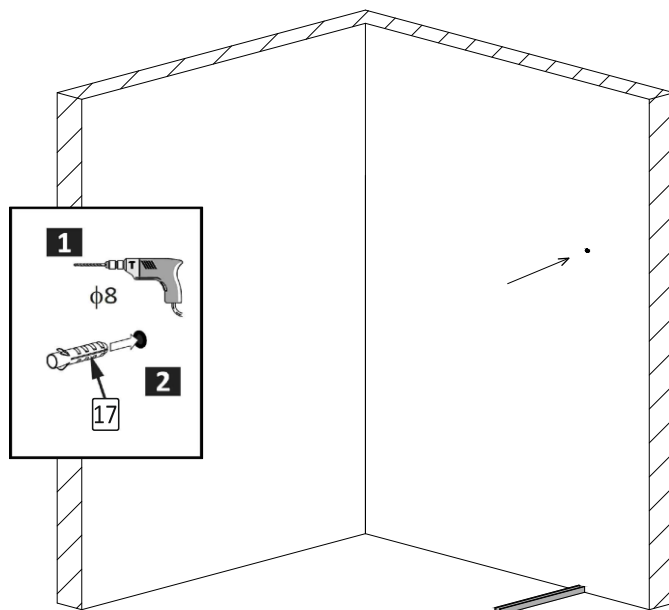

мал. 8
(вигляд спереду)

2.5. Закріпіть кріплення №6 до стіни шурупом №18 (мал. 9).

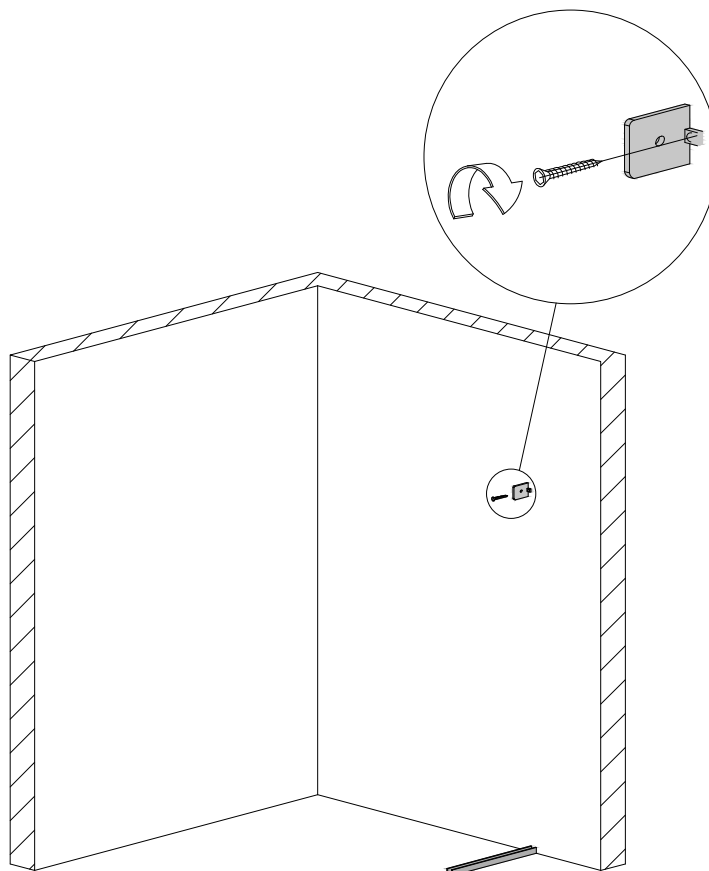

мал. 9
(вигляд спереду)

3. Встановлення бокової стінки з вирізами під петлі.

(безпрофільна система монтажу)

3.1. Підріжте канцелярським ножом ущільнювач №7 таким чином, щоб він щільно прилягав знизу до верхнього краю встановленого на підлозі профіля №4 (у середину профіля ущільнювач не має заходити), а зверху – до нижнього краю встановленого кріплення №6 (мал. 10).

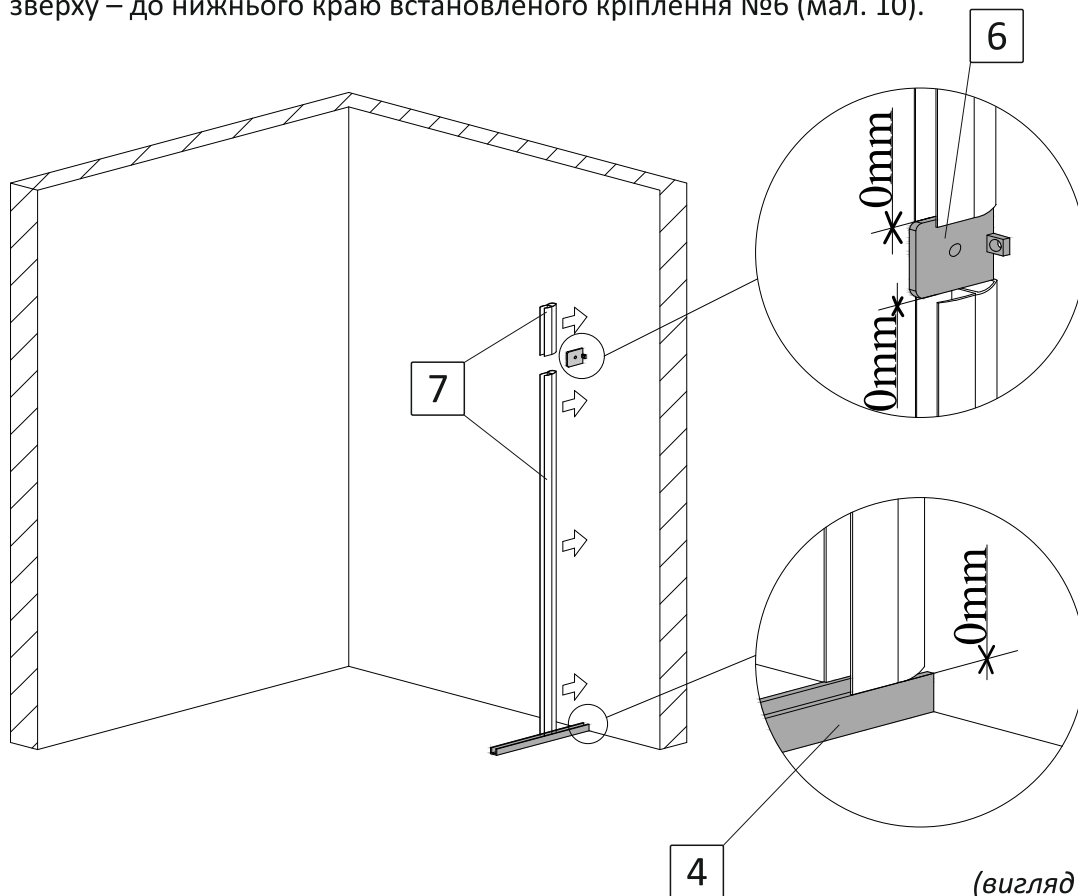

мал. 10
(вигляд спереду)

3.2. Одягніть цей ущільнювач на торець бокової стінки зі сторони стіни. Залиште відступ до нижнього краю скла 8мм (мал. 11).

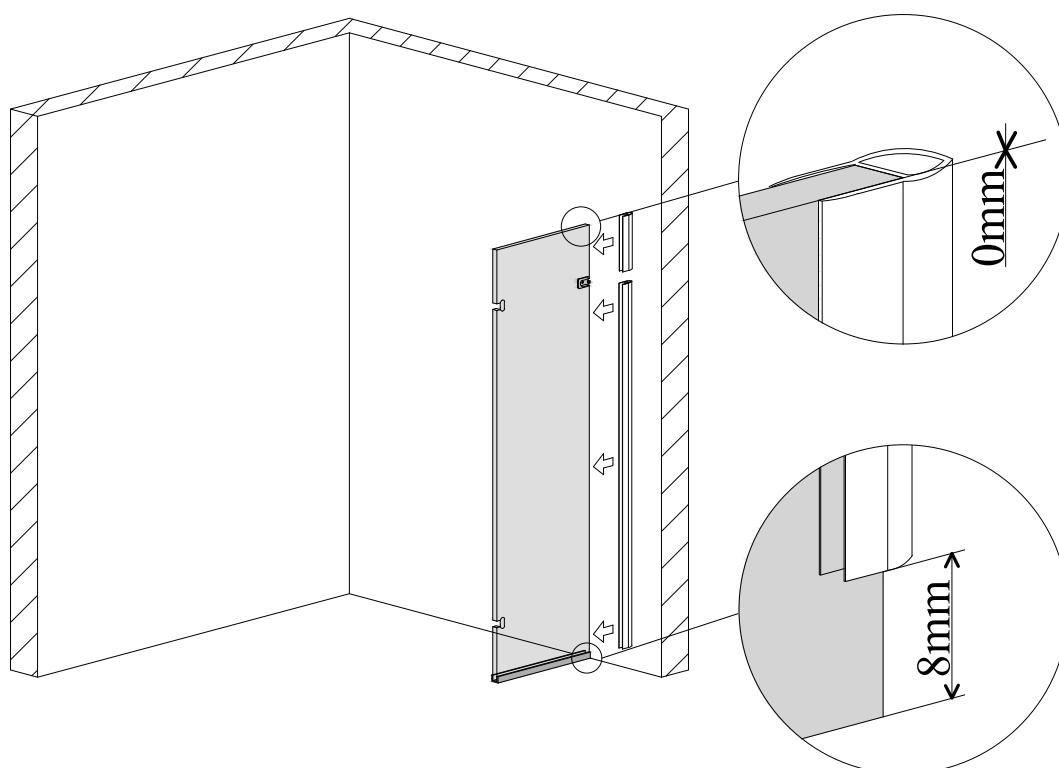

мал. 11
(вигляд спереду)

3.3. Усередину встановленого підлогового профілю №4 нанесіть суцільний шар прозорого силікону (мал. 12).

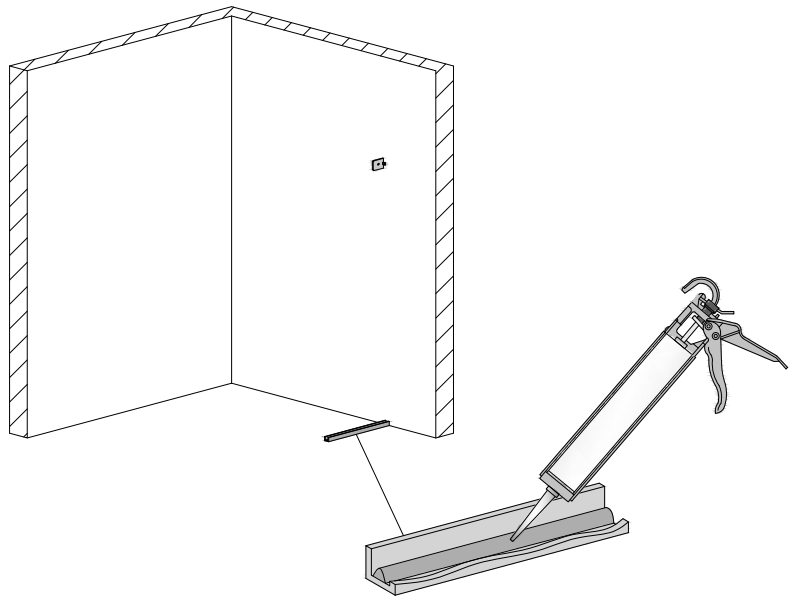

мал. 12
(вигляд спереду)

3.4. Вставте бокову стінку у підлоговий профіль №4. Притисніть до стіни та зафіксуйте кріпленням №6. Зовнішній торець скла, має бути в один рівень з профілем на підлозі (мал. 13).

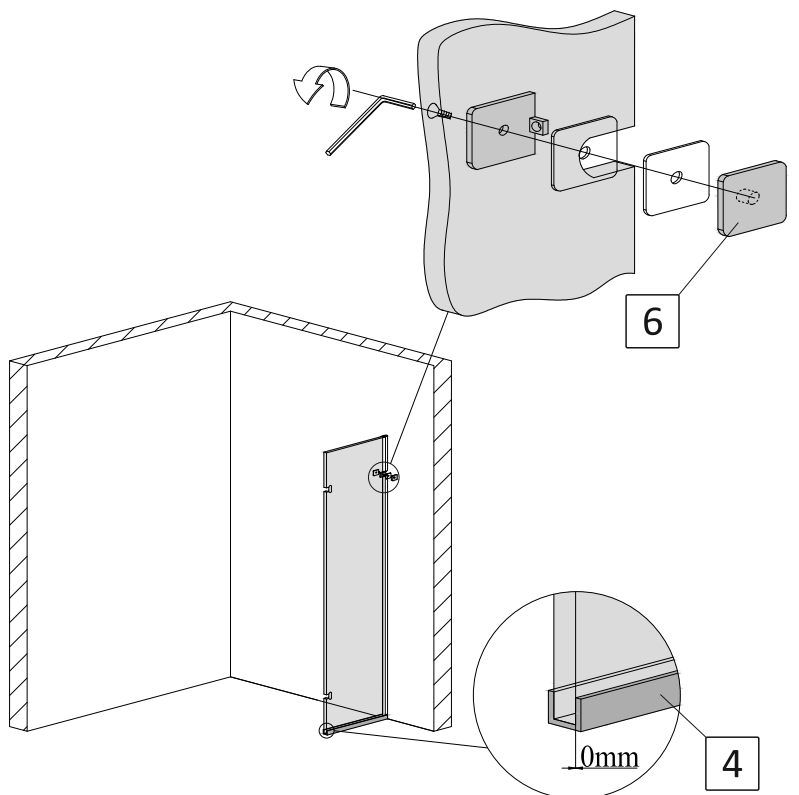

мал. 13
(вигляд спереду)

3*. Встановлення бокової стінки з вирізами під петлі.

(профільна система монтажу)

3.1а.* Профіль на стіну №7* (довгий) притисніть до профіля на підлозі №4, до стіни, та до внутрішньої сторони встановленого кріплення №6. Відмітьте його положення на стіні крізь отвори на ньому (мал. 10а*).

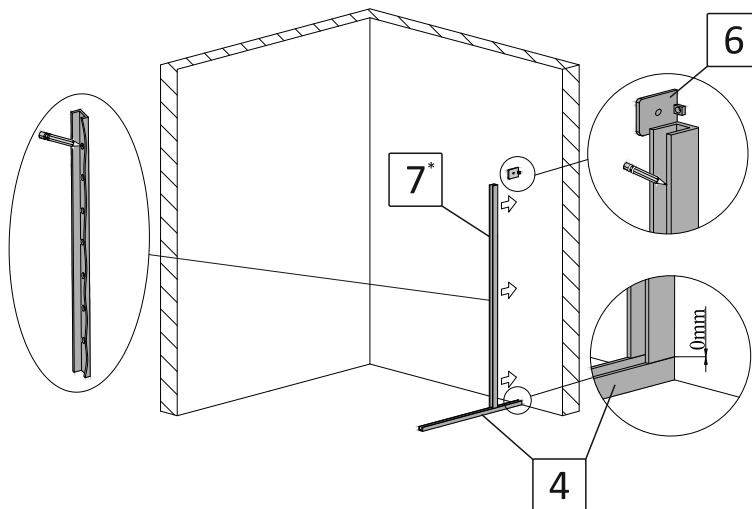

мал. 10а*
(вигляд спереду)

3.1б.* На висоті вашої душової kabini, що вказана у назві після букви «h», притисніть до стіни та до внутрішньої сторони встановленого кріплення №6 профіль на стіну №7* (короткий). За допомогою рівня забезпечте **виключно вертикальне положення!** Відмітьте його положення на стіні крізь отвори на ньому (мал. 10б*).

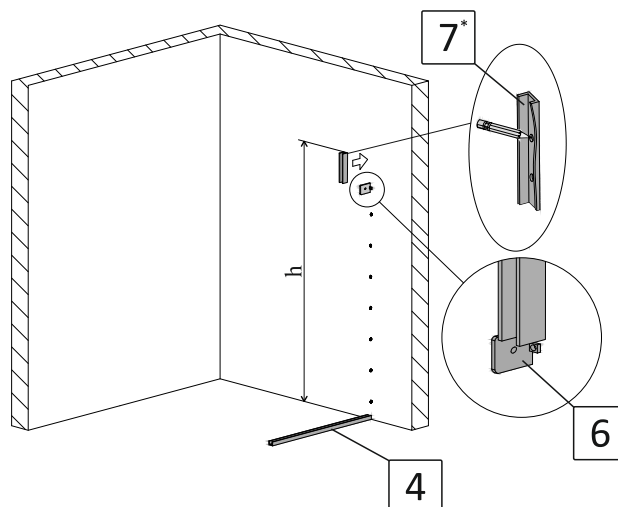

мал. 10б*
(вигляд спереду)

3.1в.* Виконайте свердління отворів у стіні діаметром 6мм. Вставте в отвори дюбелі №19 (мал. 10в*).

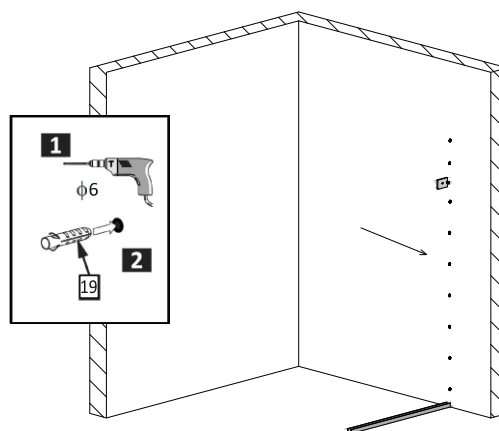

мал. 10в*
(вигляд спереду)

3.2.* Нанесіть на нижню сторону профілей, що прилягають до стіни, прозорий силікон. За допомогою шурупів №20 закріпіть профілі до стіни (мал. 11*).

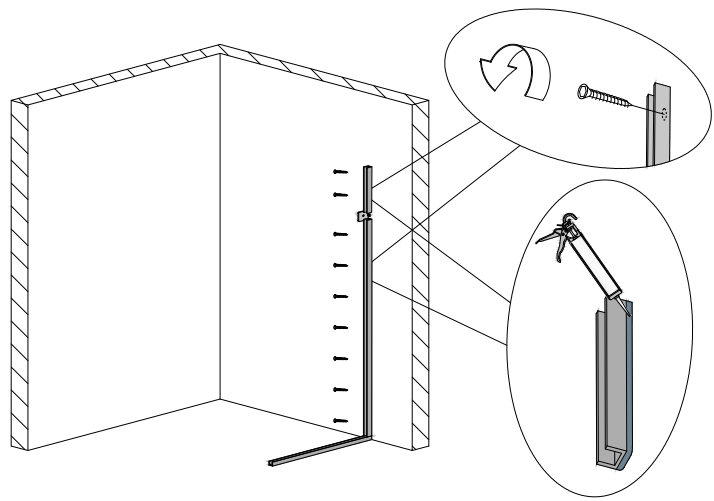

мал. 11*
(вигляд спереду)

3.3.* Усередину встановлених профілей №4 та №7* (довгий та короткий) нанесіть суцільний шар прозорого силікону. Кількість силікону має бути такою, щоб при встановленні скла у профілі, силікон заповнив усі можливі порожнечі між склом та профілями (мал. 12*).

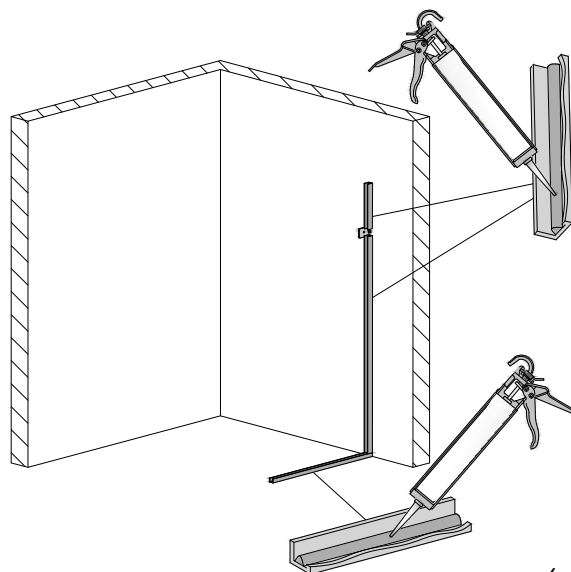

мал. 12*
(вигляд спереду)

3.4.* Вставте бокову стінку у профілі №4 та №7*. Притисніть до стіни та зафіксуйте кріпленням №6. Зовнішній торець скла, має бути в один рівень з профілем на підлозі (мал. 13*).

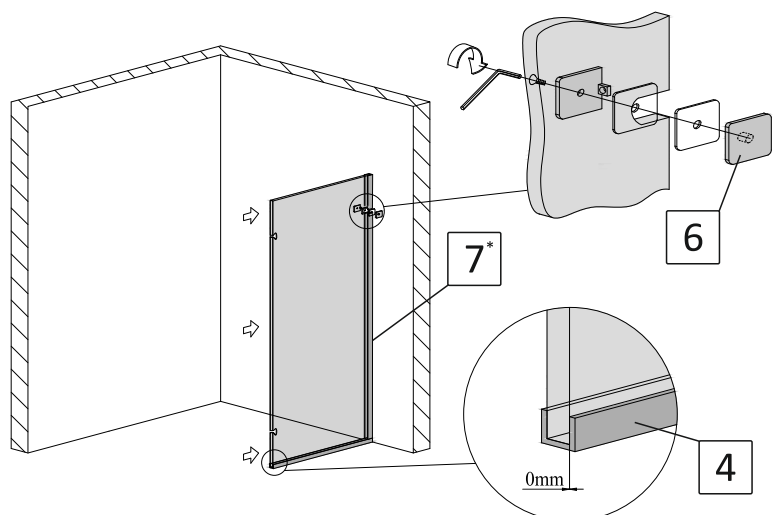

мал. 13*
(вигляд спереду)

3.5. Закріпіть на боковій стінці кріплення скло-стабілізатор №8, та розслабте гвинт повороту кріплення до кута 45° (мал. 14).

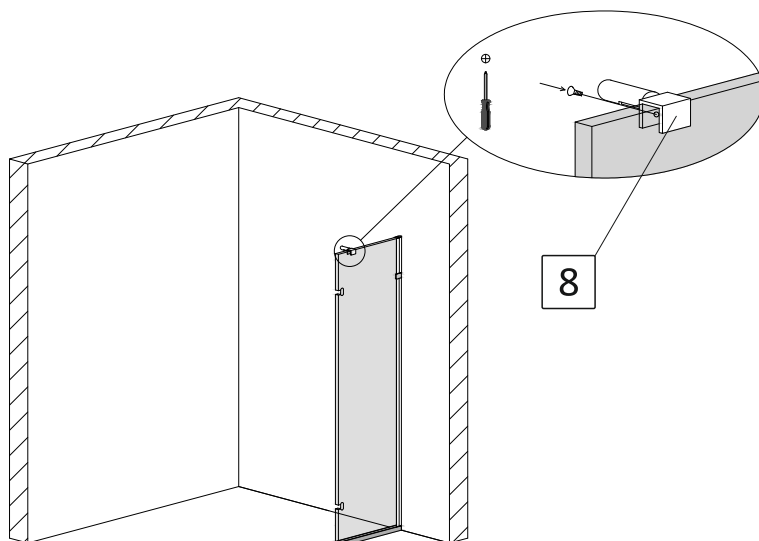

мал. 14
(вигляд спереду)

3.6. Вставте та закріпіть при допомозі 6-гранного ключа кріплення стіна-стабілізатор №10 у стабілізатор №9. Отриману конструкцію вставте та закріпіть у кріплення №8, що знаходиться на боковій стінці (мал. 15).

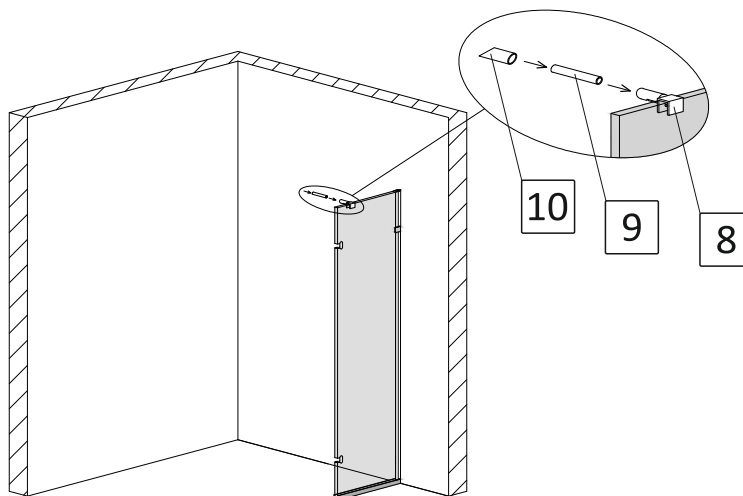

мал. 15
(вигляд спереду)

3.7. Притисніть зібраний стабілізатор до стіни під кутом 45°, відмітьте місце його кріплення (мал. 16).

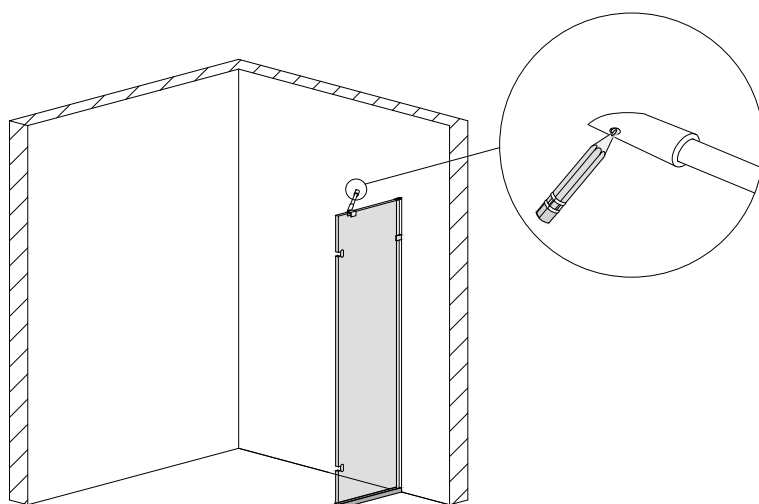

мал. 16
(вигляд спереду)

3.8. Виконайте свердління отвору у стіні діаметром 8мм. Вставте в отвір дюбель №17 (мал. 17).

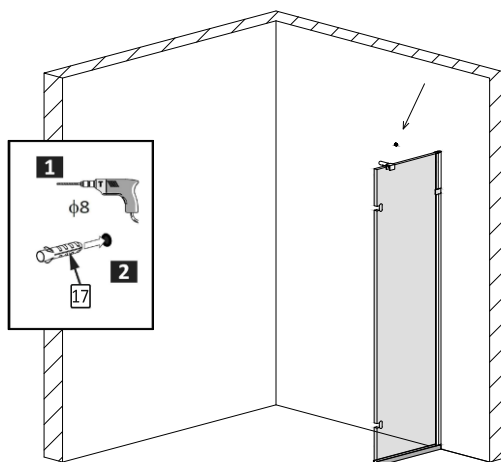

мал. 17
(вигляд спереду)

3.9. Закріпіть зібраний стабілізатор до стіни шурупом №18 (мал. 18).

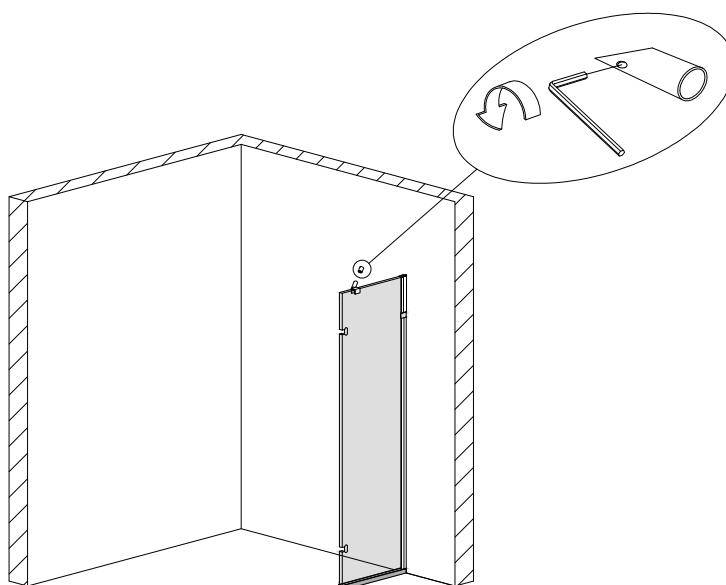

мал. 18
(вигляд спереду)

3.10. За допомогою 6-гранного ключа остаточно відрегулюйте та затисніть положення стабілізатора (мал. 19).

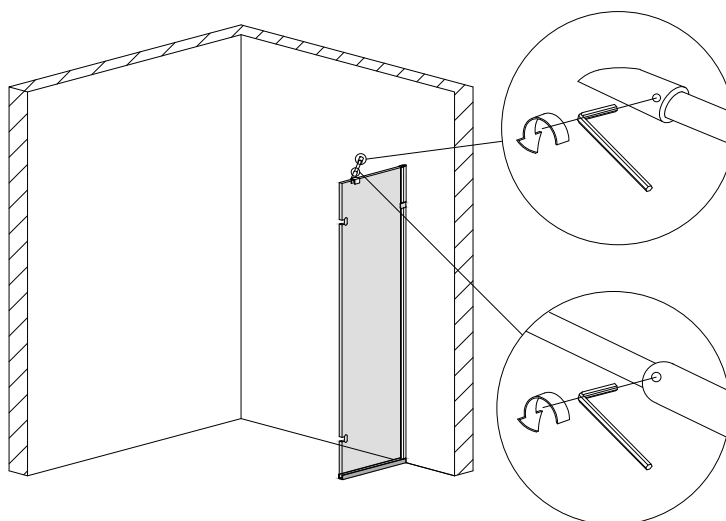

мал. 19
(вигляд спереду)

3.11. На деталі №8 затисніть гвинт повороту кріплення до кута 45°.

4. Встановлення дверей.

4.1. За допомогою 6-гранного ключа розберіть петлі №11 (мал. 20).

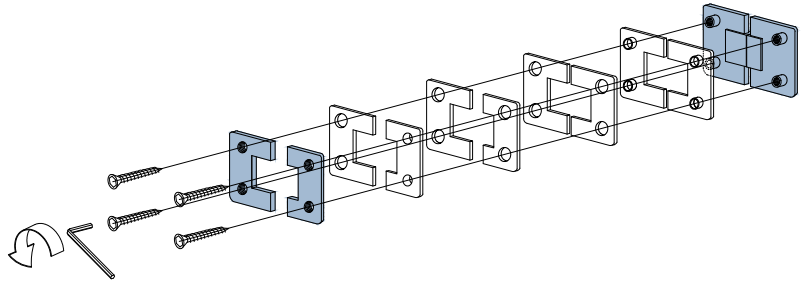

мал. 20

4.2. Встановіть та закріпіть петлі №11 на бокову стінку з вирізами під петлі (мал. 21).

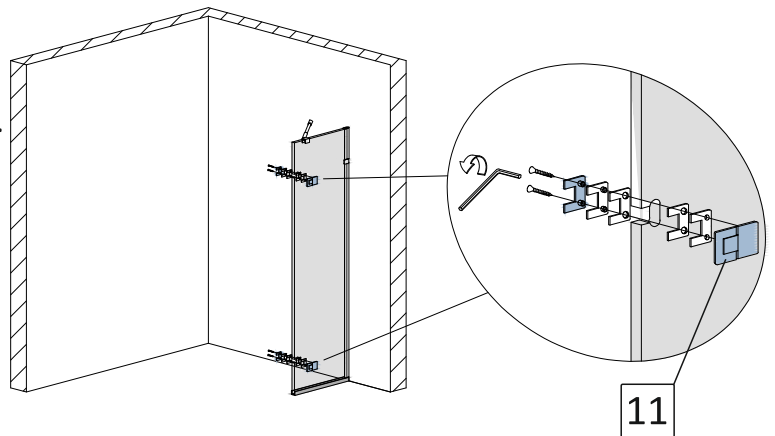

мал. 21
(вигляд спереду)

4.3. Розмістіть двері на потрібне місце на пластикові підкладки №21 під кутом 135° до встановленої бокової стінки. За допомогою підкладок №21 забезпечте необхідну відстань від нижнього краю дверей до підлоги 19-20мм. Закріпіть петлі №11 на дверях за допомогою 6-гранника (мал. 22).

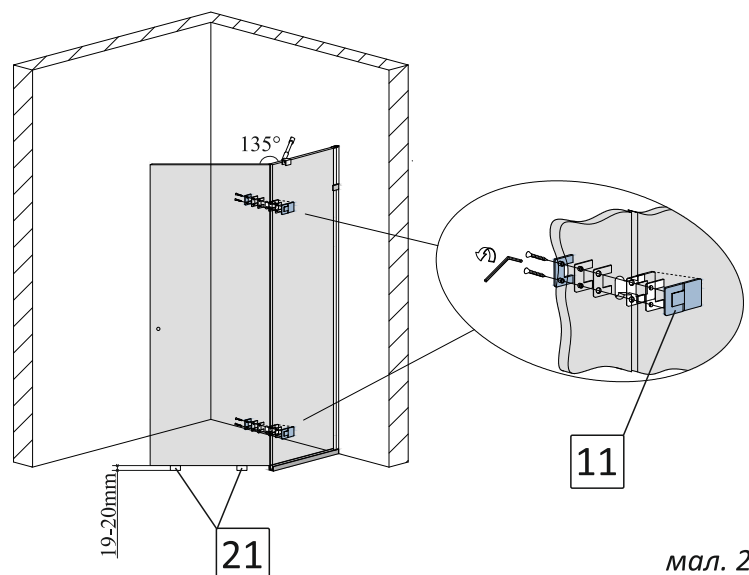

мал. 22
(вигляд спереду)

4.4. Встановіть на двері ручку №12 (№12*).

5. Встановлення бокової стінки без вирізів під петлі.

5.1. На торець встановлених дверей, з боку ручки, одягніть магнітний ущільнювач №13 без вирізу на його кінцях (мал. 23).

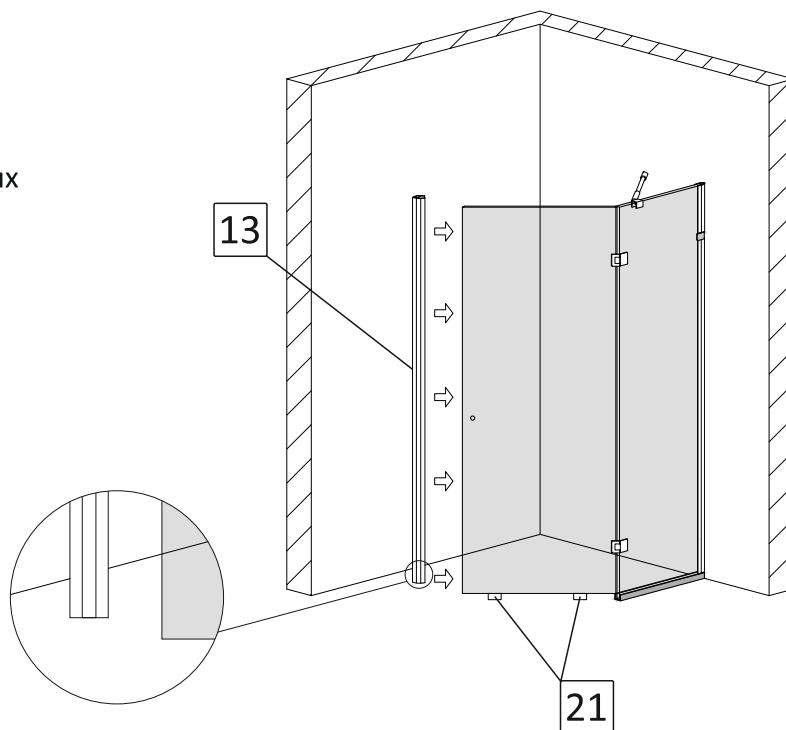

мал. 23
(вигляд спереду)

5.2. На торець бокової стінки, що лишилася, одягніть магнітний ущільнювач №13 з вирізом на його кінцях (мал. 24).

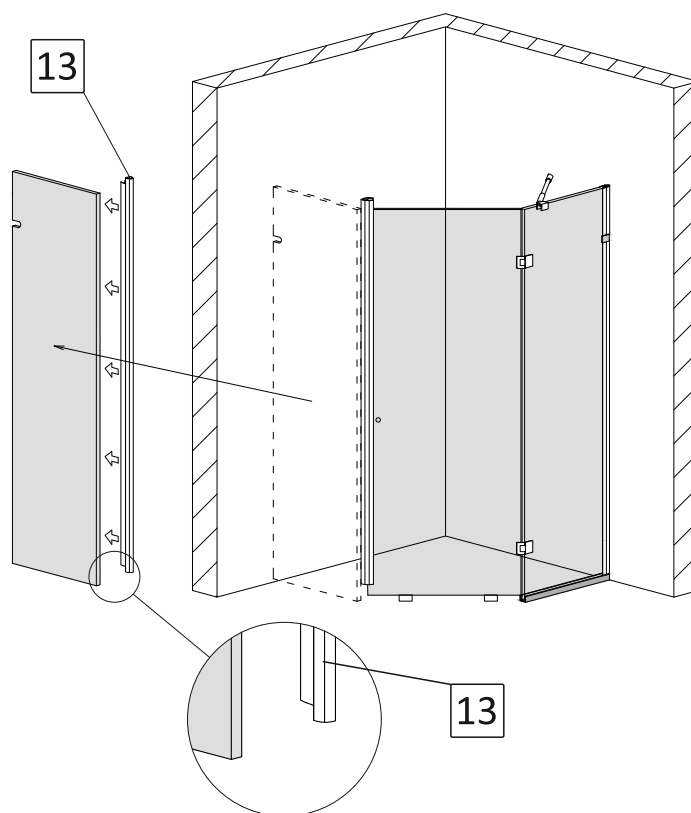

мал. 24
(вигляд спереду)

5.3. Профіль на підлогу бокової стінки без вирізів під петлі №5 притисніть до стіни під прямим кутом на відстані габариту Вашої душової kabіни. Ця відстань була розрахована в п. 1.2. (мал. 25).

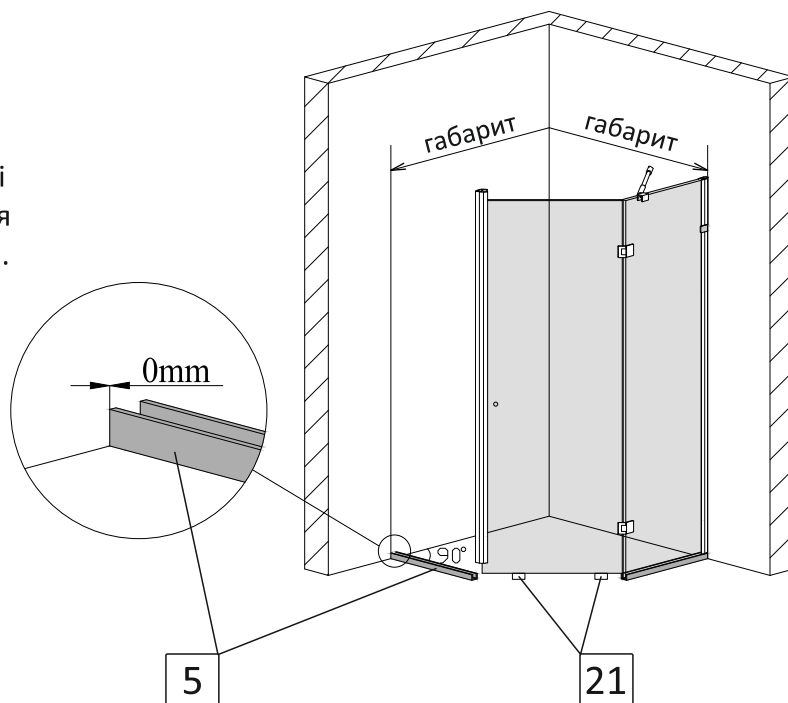

мал. 25
(вигляд спереду)

5.4. Вставте у профіль №5 бокову стінку без вирізів під петлі з одягнутим магнітним ущільнювачем, підготовлену у п. 5.2.. При допомозі незначного регулювання положення профіля №5 на підлозі, та положенням дверей, забезпечте рівне та щільне прилягання магнітних ущільнювачів №13 між собою по всій висоті. За допомогою рівня забезпечте **виключно вертикальне положення скла!** (мал. 26).

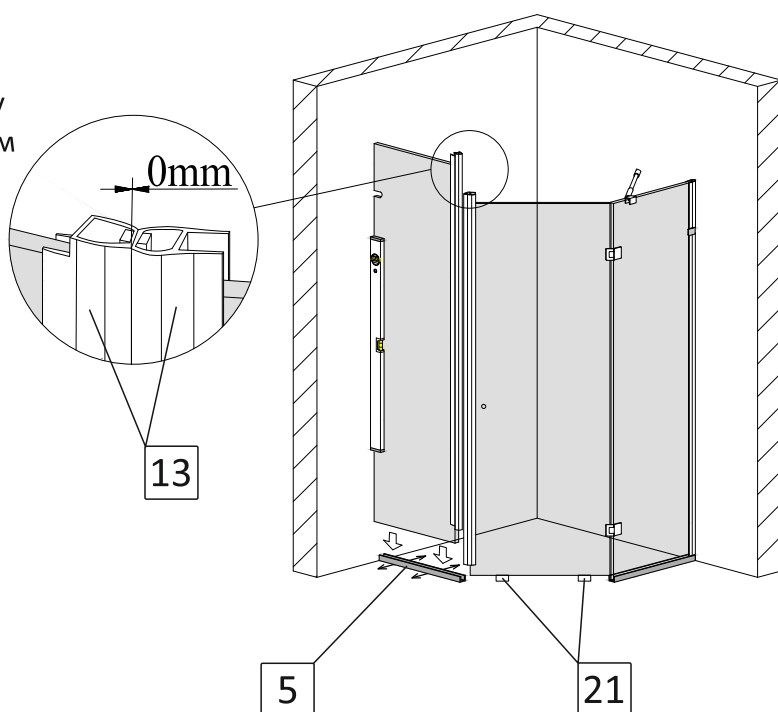

мал. 26
(вигляд спереду)

5.5. Відмітьте розташування профіля №5 на підлозі (мал. 27).

Відставте скло у сторону. Зніміть зі скла магнітний ущільнювач.

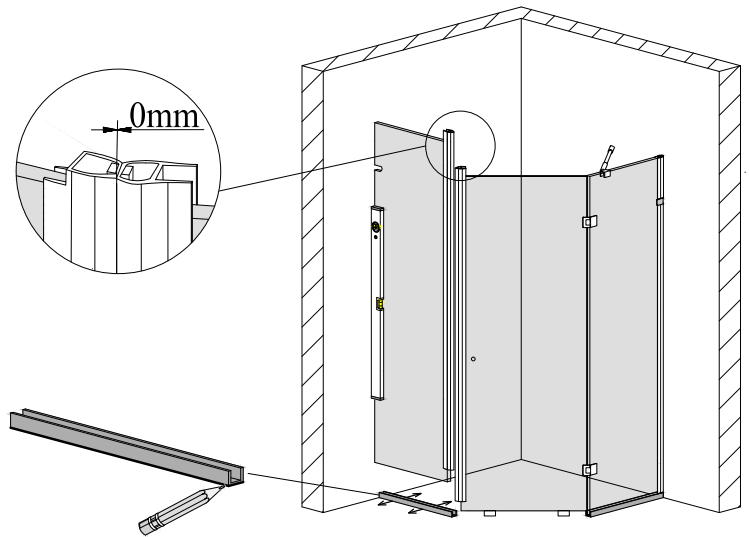

мал. 27
(вигляд спереду)

5.6. Впевнитесь, що профіль №5 розташований на підлозі правильно. Відмітьте місця його кріплення до підлоги крізь отвори на ньому (мал. 28).

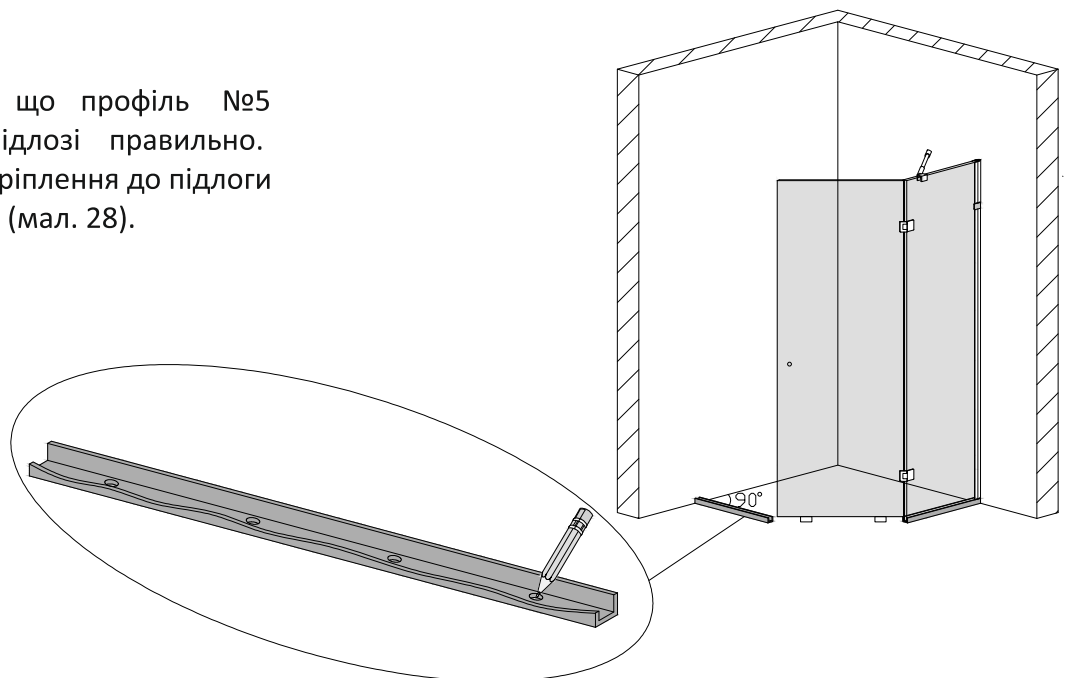

мал. 28
(вигляд спереду)

5.7. Виконайте свердління отворів у підлозі діаметром 6мм. Вставте в підготовлені отвори дюбелі №19 (мал. 29).

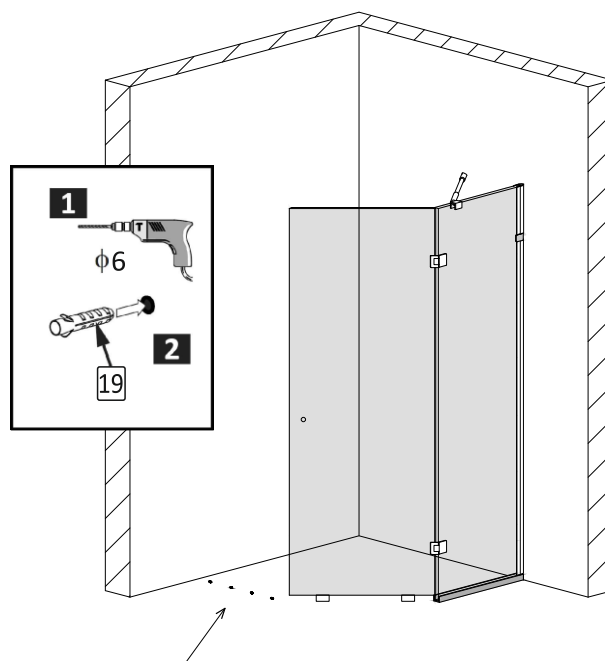

мал. 29
(вигляд спереду)

5.8. Нанесіть на нижню сторону профіля прозорий силікон. За допомогою шурупів №20 закріпіть профіль до підлоги (мал. 30).

5.9. При монтуванні душової kabіни на піддон, профіль необхідно приклеїти до піддона прозорим силіконом.

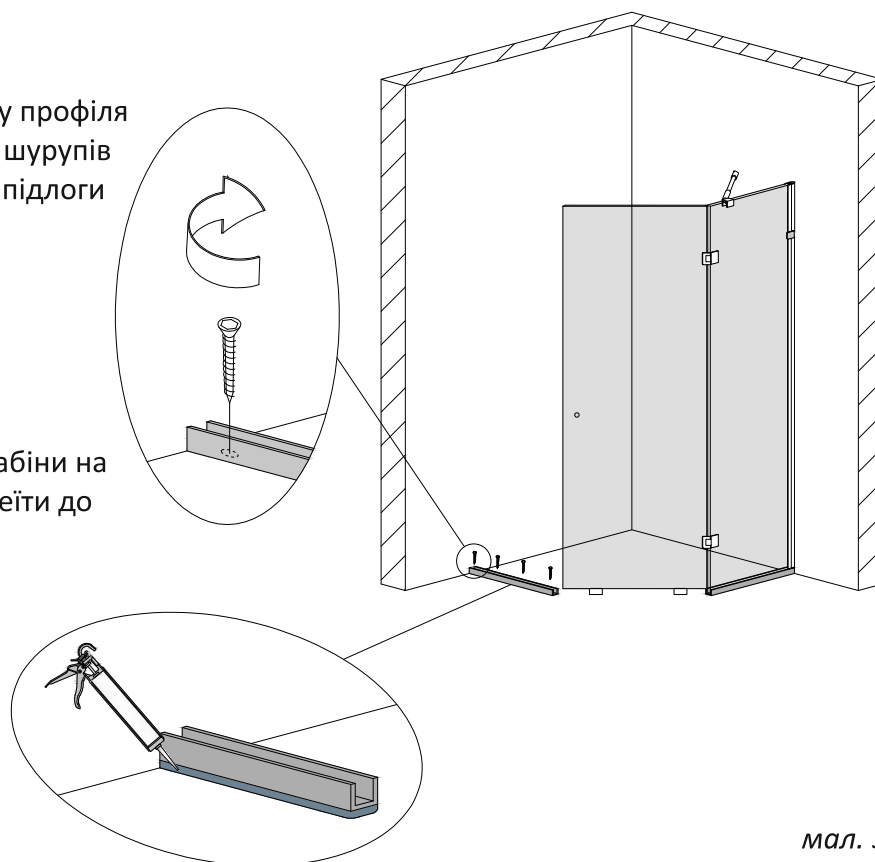

мал. 30
(вигляд спереду)

6. Встановлення кріплення стіна-скло.

6.1. За допомогою 6-гранного ключа розберіть друге кріплення стіна-скло №6 (мал. 31).

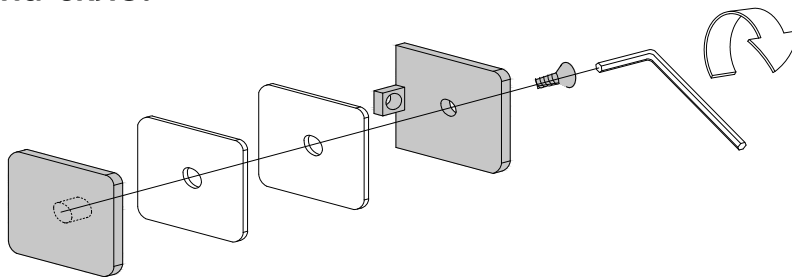

мал. 31

6.2. Встановіть скло бокової стінки без вирізів під петлі у профіль №5, що на підлозі. Притисніть до стіни. При допомозі рівня забезпечте **виключно вертикальне!** положення скла (мал. 32).

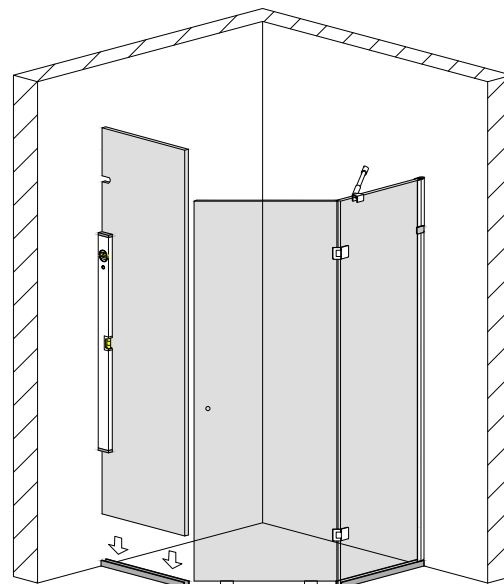

мал. 32
(вигляд спереду)

6.3. З внутрішньої сторони скла, посередині вирізу, притисніть кріплення стіна-скло №6. Відмітьте місце його встановлення на стіні (мал. 33).

Відставте скло у сторону.

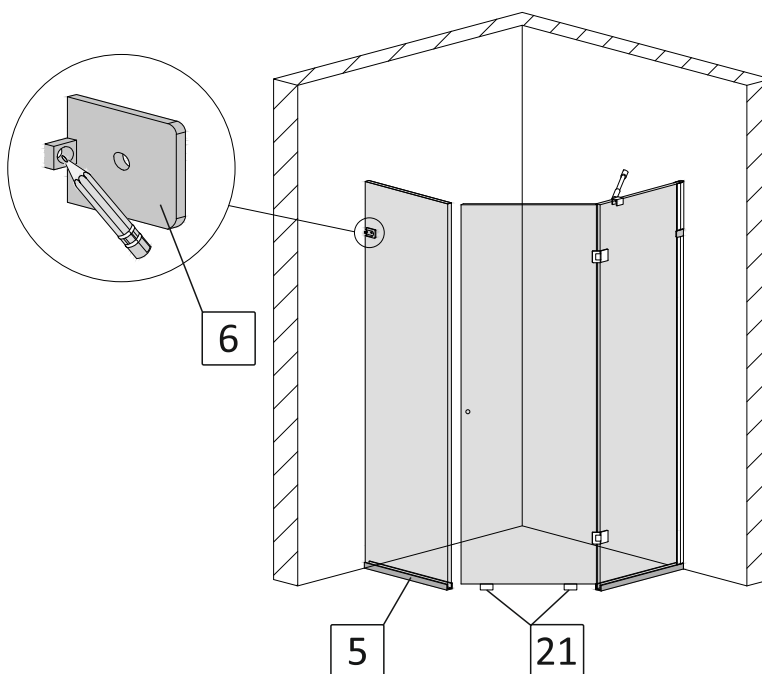

мал. 33
(вигляд спереду)

6.4. Виконайте свердління отвору у стіні діаметром 8мм. Вставте в отвір дюбель №17 (мал. 34).

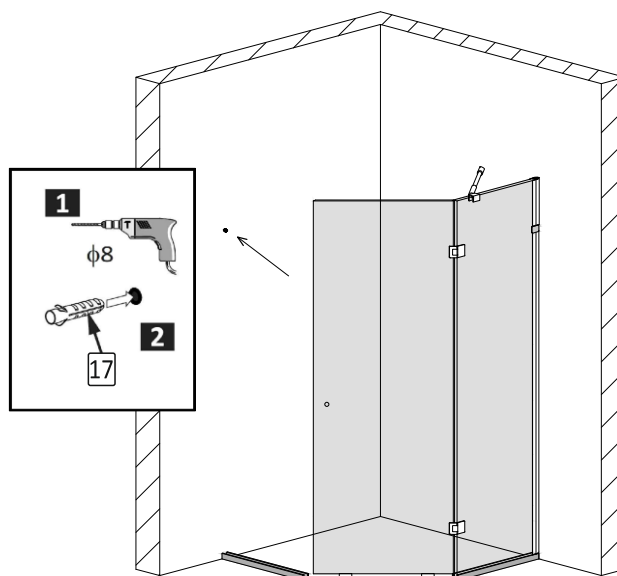

мал. 34
(вигляд спереду)

6.5. Закріпіть кріплення №6 до стіни шурупом №18 (мал. 35).

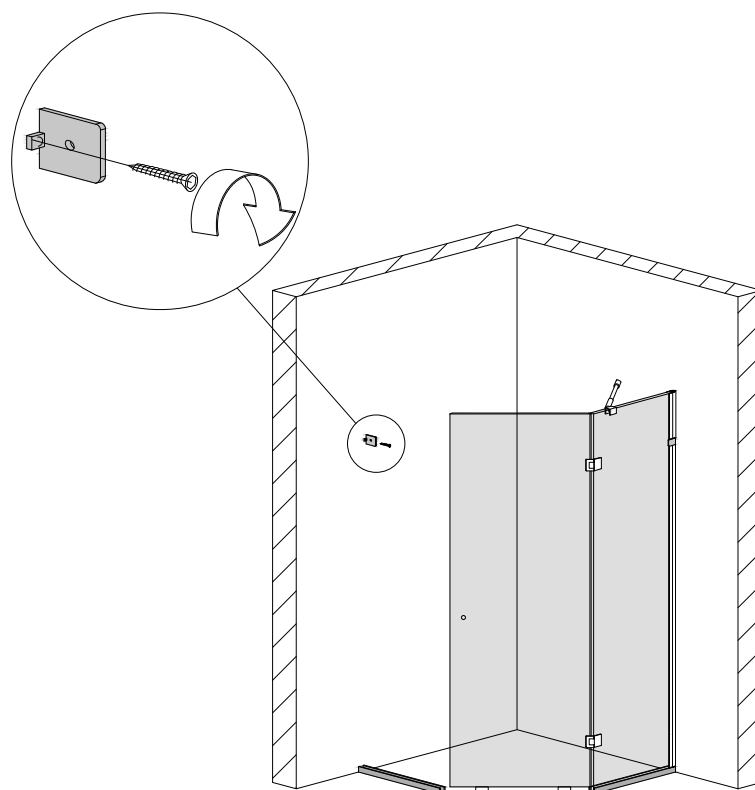

мал. 35
(вигляд спереду)

7. Встановлення бокової стінки без вирізів під петлі.

(безпрофільна система монтажу)

7.1. Підріжте канцелярським ножом ущільнювач №7 таким чином, щоб він щільно прилягав знизу до верхнього краю встановленого на підлозі профіля №5 (усередину профіля ущільнювач не має заходити), а зверху – до нижнього краю встановленого кріплення №6 (мал. 36).

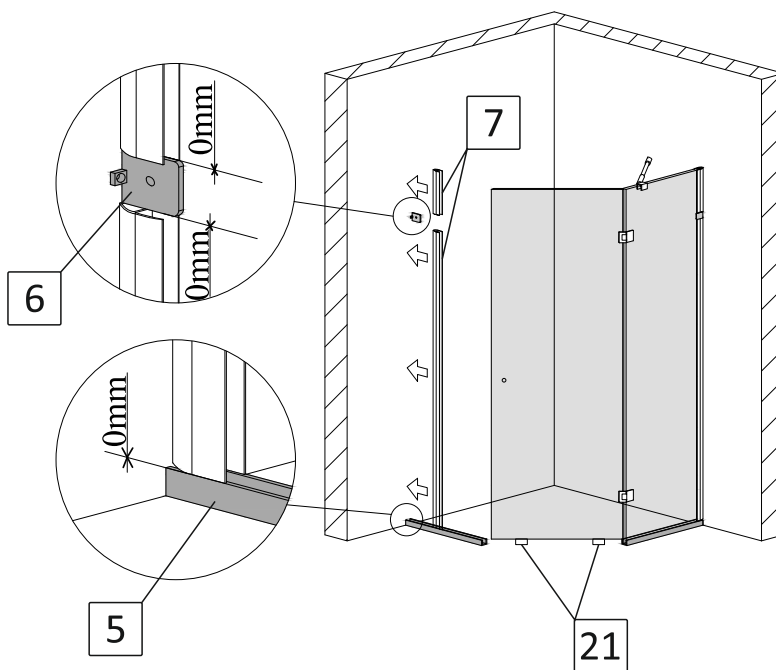

мал. 36
(вигляд спереду)

7.2. Одягніть цей ущільнювач на торець бокової стінки зі сторони стіни. Залиште відступ до нижнього краю скла 8мм (мал. 37).

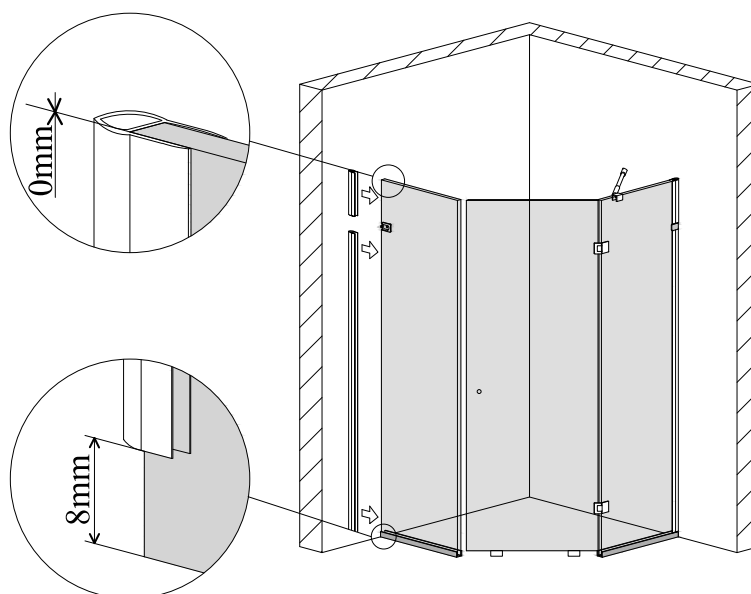

мал. 37
(вигляд спереду)

7.3. Усередину встановленого підлогового профілю №5 нанесіть суцільний шар прозорого силікону (мал. 38).

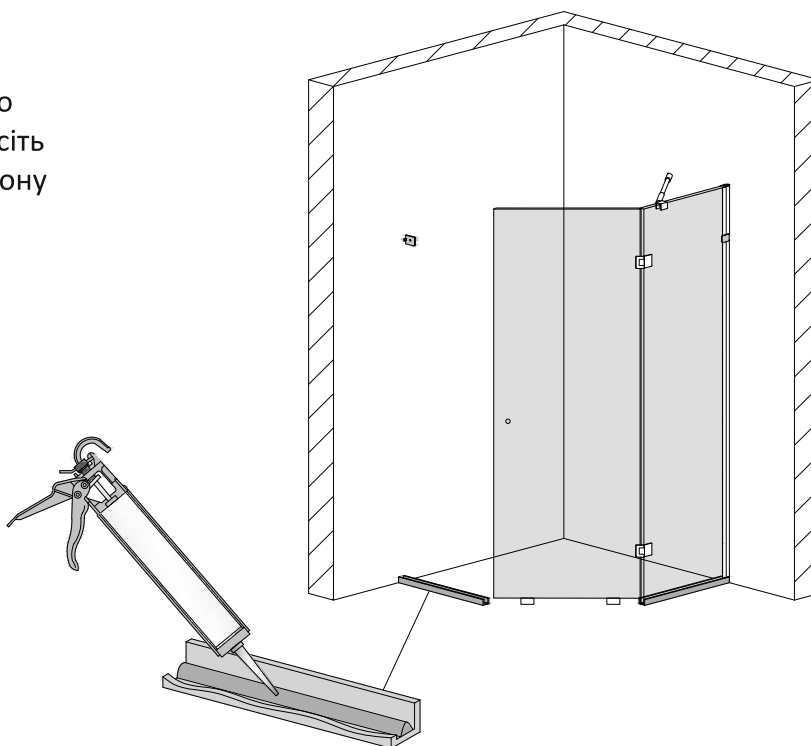

мал. 38
(вигляд спереду)

7.4. Вставте бокову стінку у підлоговий профіль №5. Притисніть до стіни та зафіксуйте кріпленням №6. Зовнішній торець скла, має бути в один рівень з профілем на підлозі (мал. 39).

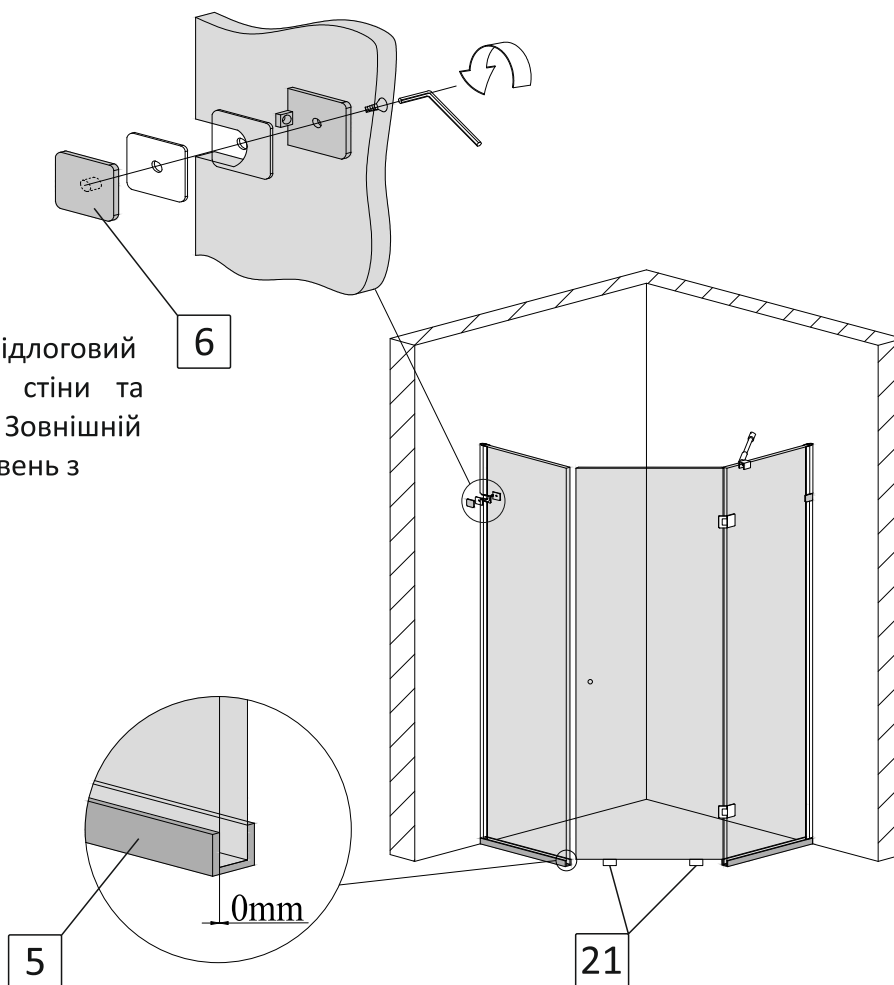

мал. 39
(вигляд спереду)

7*. Встановлення бокової стінки без вирізів під петлі.

(профільна система монтажу)

7.1а.* Профіль на стіну №7* (довгий) притисніть до профіля на підлозі №5, до стіни, та до внутрішньої сторони встановленого кріплення №6. Відмітьте його положення на стіні крізь отвори на ньому (мал. 36а*).

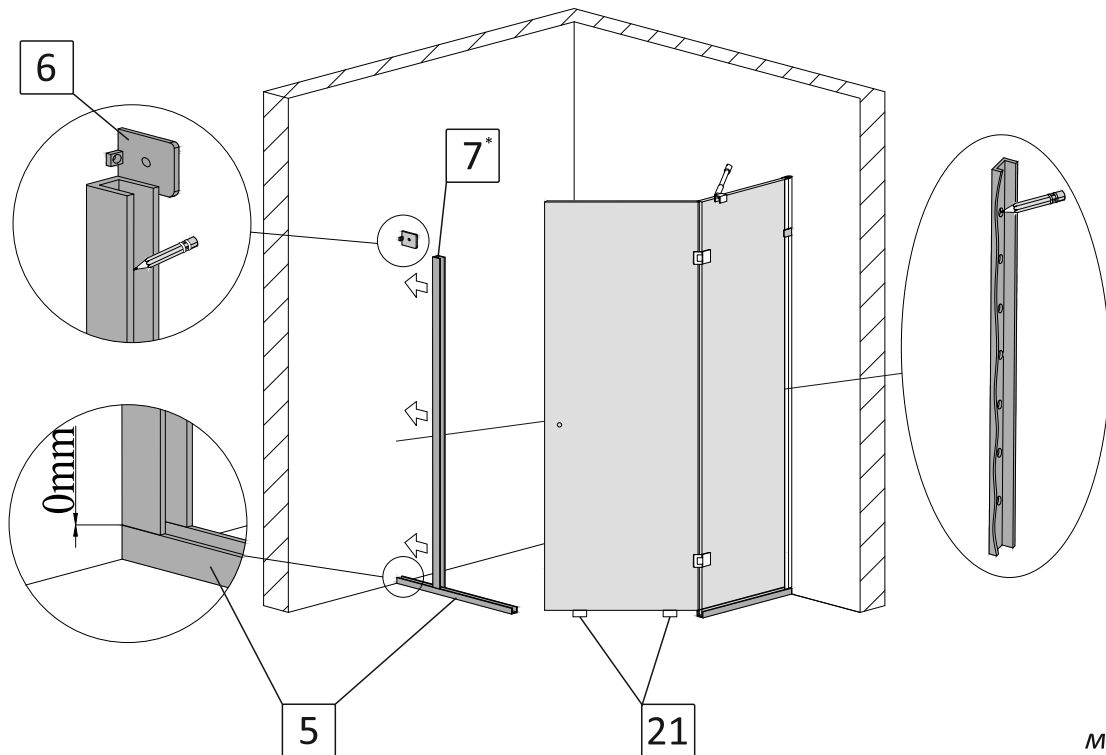

мал. 36а*
(вигляд спереду)

7.1б.* На висоті вашої душової kabini, що вказана у назві після букви «h», притисніть до стіни та до внутрішньої сторони встановленого кріплення №6 профіль на стіну №7* (короткий). За допомогою рівня забезпечте **виключно вертикальне положення!** Відмітьте його положення на стіні крізь отвору на ньому (мал. 36б*).

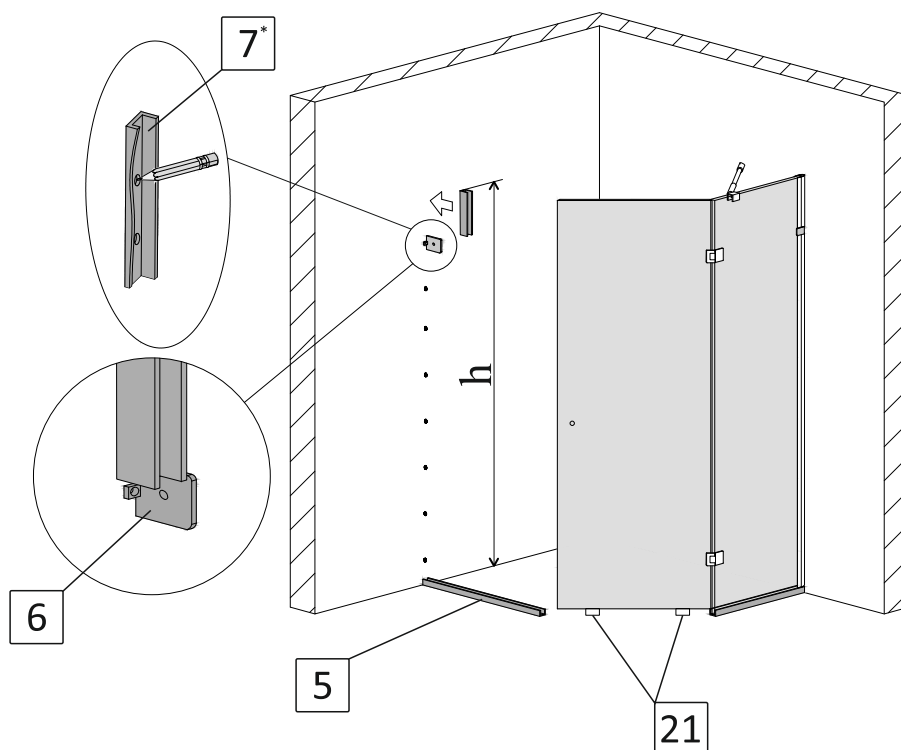

мал. 36б*
(вигляд спереду)

7.1в.* Виконайте свердління отворів у стіні діаметром 6мм. Вставте в отвори дюбелі №19 (мал. 36в*).

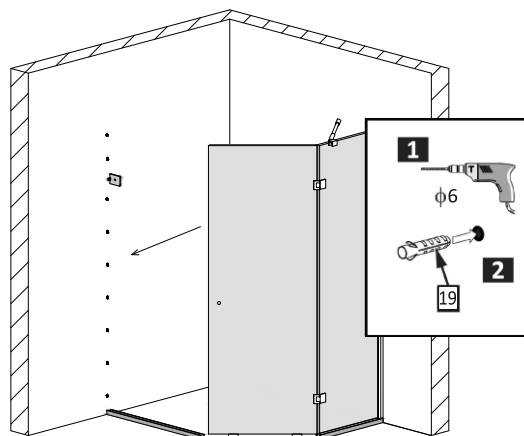

мал. 36в*
(вигляд спереду)

7.2.* Нанесіть на нижню сторону профілей, що прилягають до стіни, прозорий силікон. За допомогою шурупів №20 закріпіть профілі до стіни (мал. 37*).

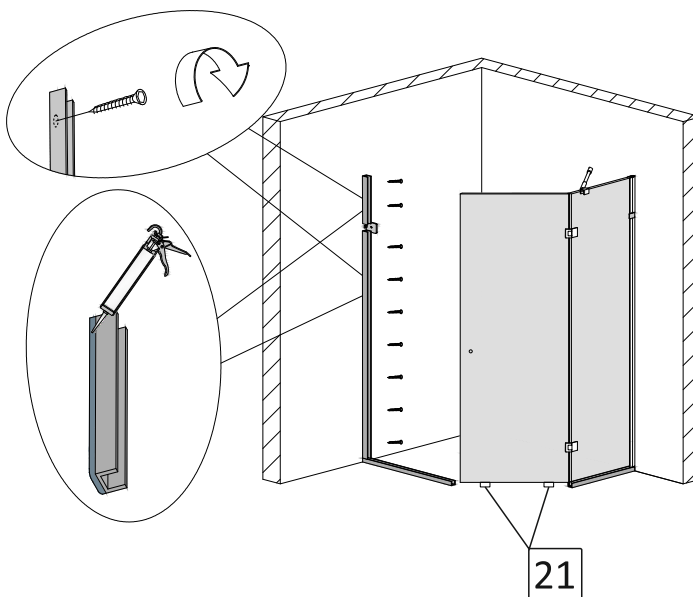

мал. 37*
(вигляд спереду)

7.3.* Усередину встановлених профілей №5 та №7* (довгий та короткий) нанесіть суцільний шар прозорого силікону. Кількість силікону має бути такою, щоб при встановленні скла у профілі, силікон заповнив усі можливі пустоти між склом та профілями (мал. 38*).

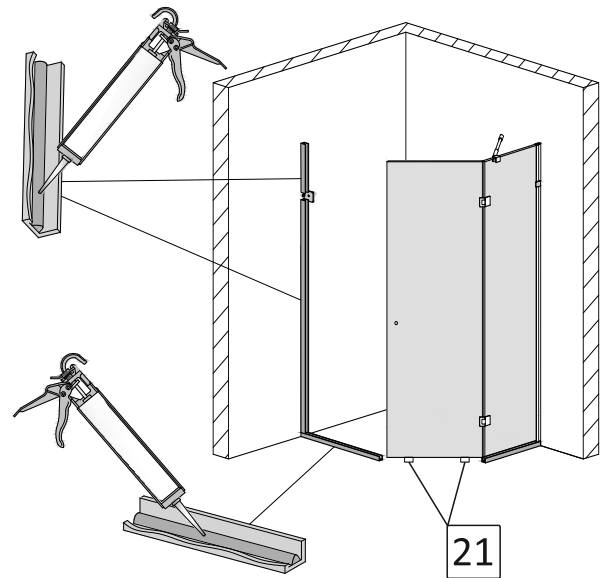

мал. 38*
(вигляд спереду)

7.4.* Вставте бокову стінку у профілі №5 та №7*. Притисніть до стіни та зафіксуйте кріпленням №6. Зовнішній торець скла, має бути в один рівень з профілем на підлозі (мал. 39*).

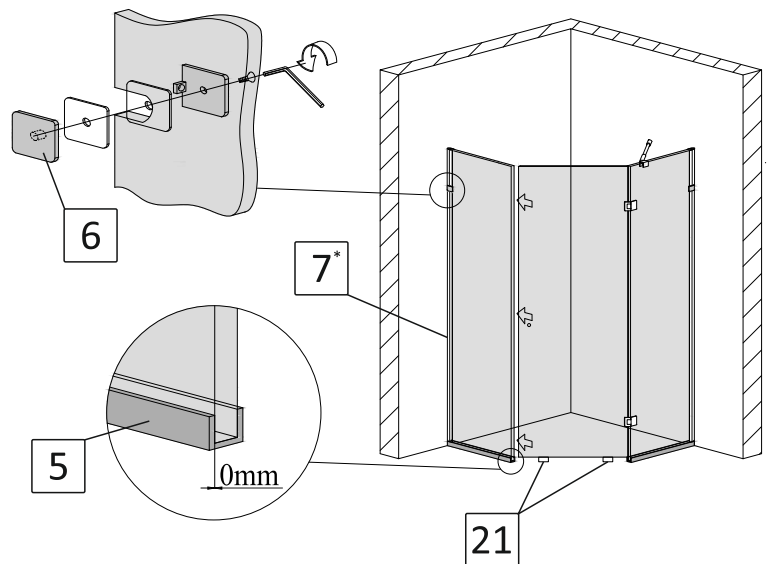

мал. 39*
(вигляд спереду)

7.5. Закріпіть на боковій стінці кріплення скло-стабілізатор №8, та розслабте гвинт повороту кріплення до кута 45° (мал. 40).

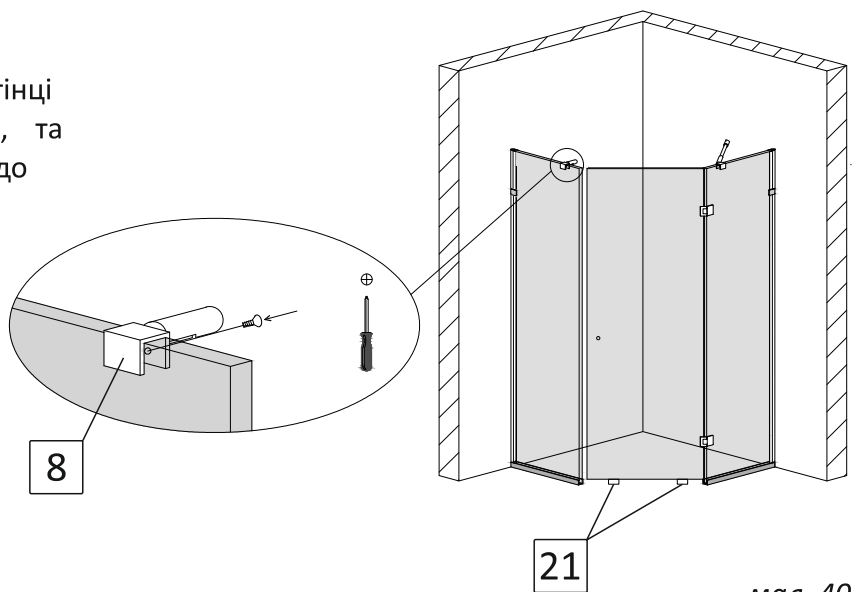

мал. 40
(вигляд спереду)

7.6. Вставте та закріпіть при допомозі 6-гранного ключа кріплення стіна-стабілізатор №10 у стабілізатор №9. Отриману конструкцію вставте та закріпіть у кріплення №8, що знаходиться на боковій стінці (мал. 41).

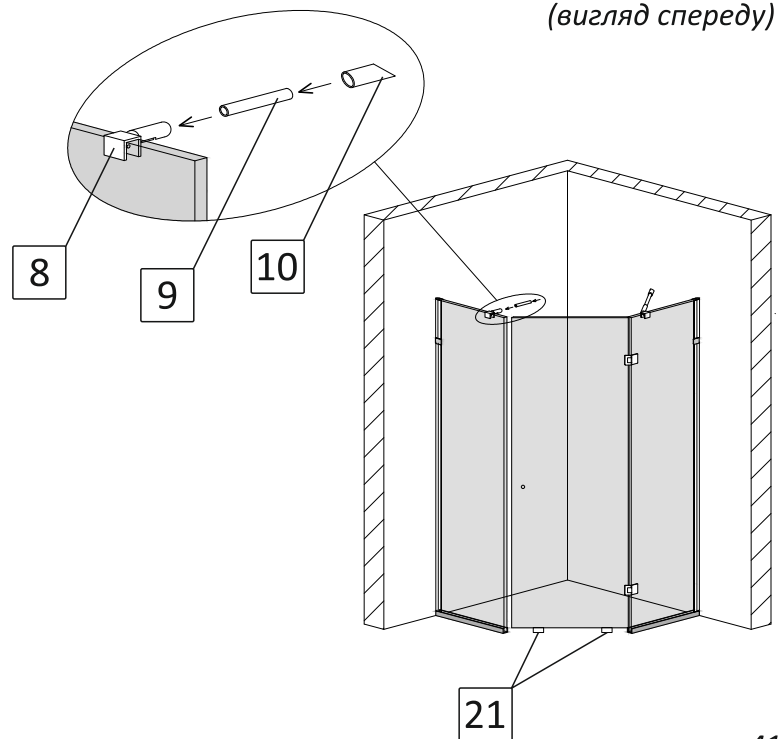

мал. 41
(вигляд спереду)

7.7. Притисніть зібраний стабілізатор до стіни під кутом 45°, відмітьте місце його кріплення (мал. 42).

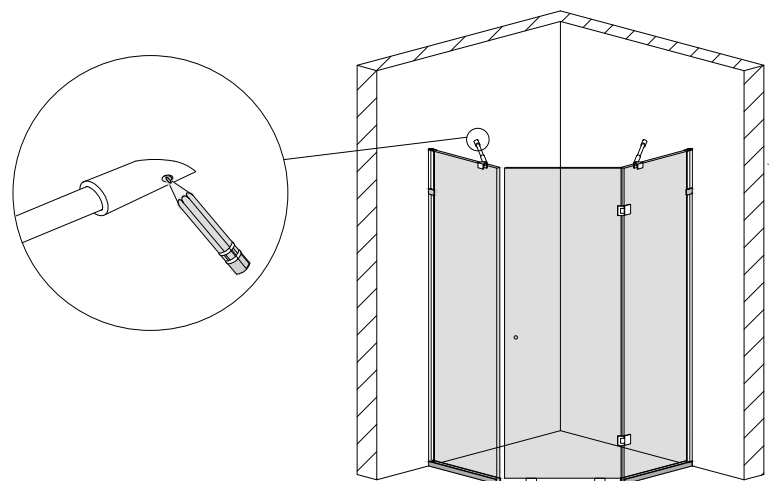

мал. 42
(вигляд спереду)

7.8. Виконайте свердління отвору у стіні діаметром 8мм. Вставте в отвір дюбель №17 (мал. 43).

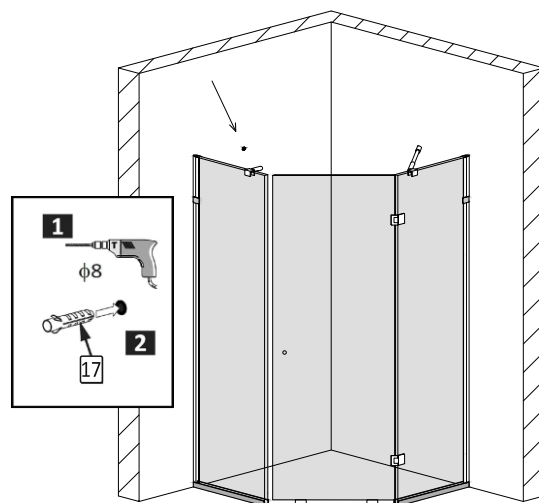

мал. 43
(вигляд спереду)

7.9. Закріпіть зібраний стабілізатор до стіни шурупом №18 (мал. 44).

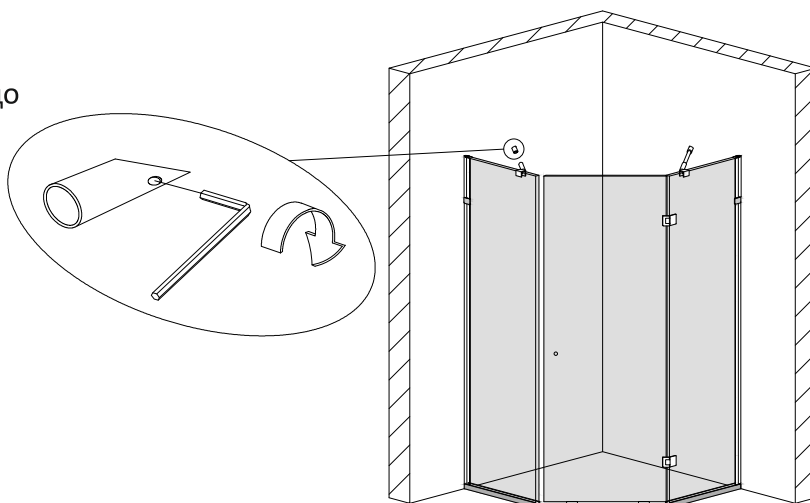

мал. 44
(вигляд спереду)

7.10. За допомогою 6-гранного ключа остаточно відрегулюйте та затисніть положення стабілізатора (мал. 45).

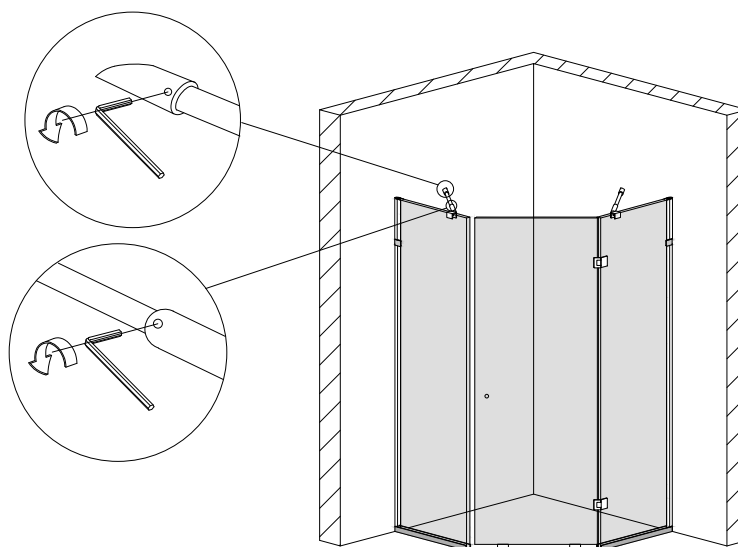

мал. 45
(вигляд спереду)

7.11. На деталі №8 затисніть гвинт повороту кріплення до кута 45°.

8. Встановлення ущільнювачів.

8.1. На торець бокової стінки без вирізів під петлі, впритул до підлогового профіля №5, одягніть магнітний ущільнювач №13 з вирізом у нижній частині, не підрізуючи його (мал. 46).

Приберіть пластикові підкладки №21.

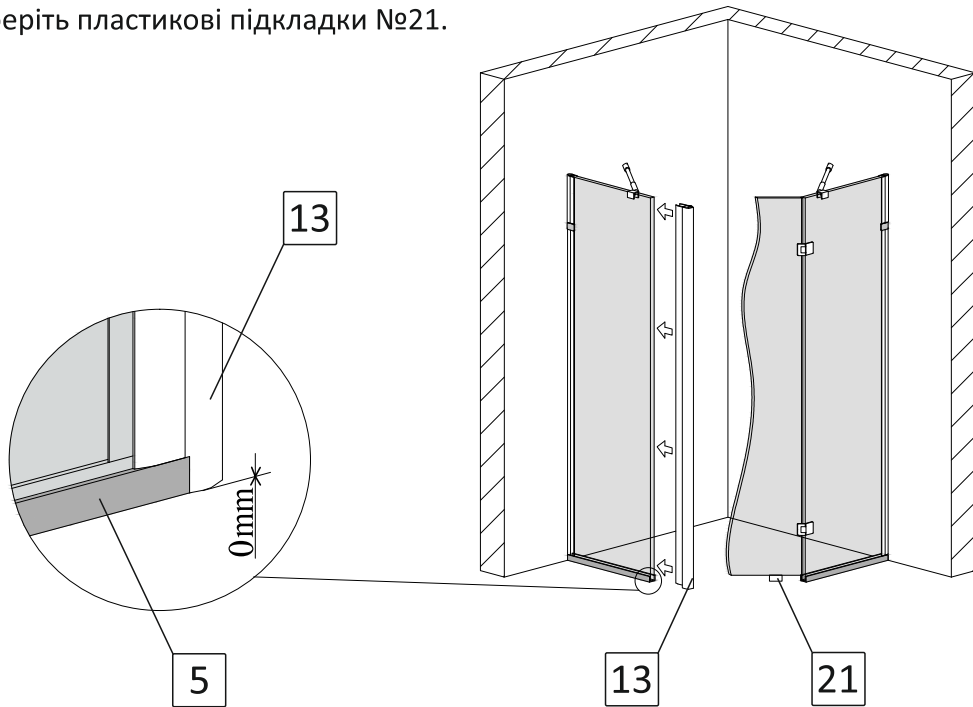

мал. 46
(вигляд спереду)

8.2. Одягніть ущільнювач з відливом №14 на нижній торець скла дверей, щоб пряма його сторона була в один рівень з краєм скла (мал. 47).

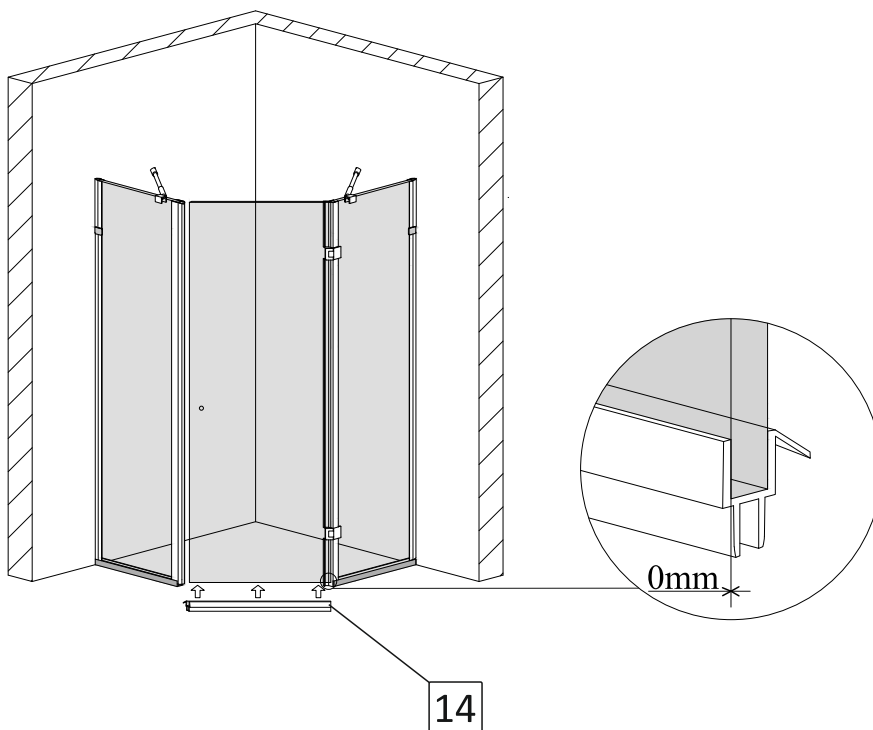

мал. 47
(вигляд спереду)

8.3. На торець дверей з боку петель одягніть ущільнювачі №15 (3шт), заздалегідь підрізавши їх канцелярським ножом для щільного прилягання між петлями. Нижня частина ущільнювача №15 має щільно прилягати до нижньої петлі, до встановленого ущільнювача з відливом №14 та не досягати підлоги 2-3мм (мал. 48).

Для більшої зручності рекомендуємо відкрити двері.

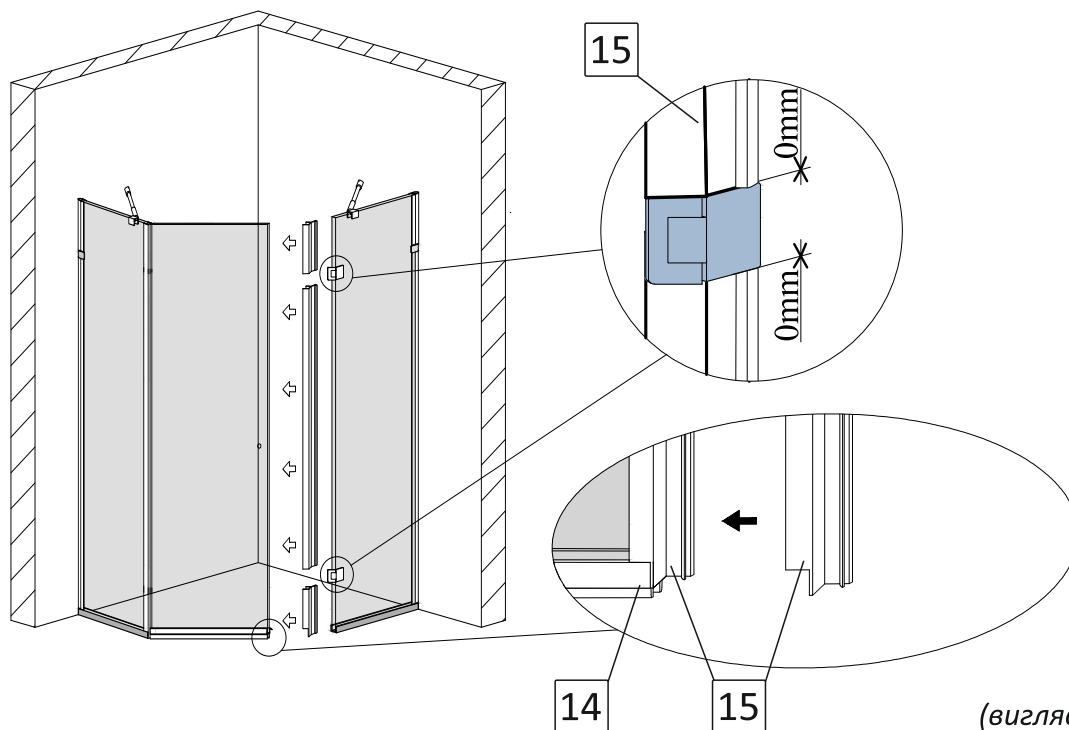

мал. 48
(вигляд спереду)

8.4. На торець дверей, у відкритому положенні, з боку ручки, одягніть магнітний ущільнювач №13 впритул до встановленого ущільнювача з відливом №14 (мал. 49).

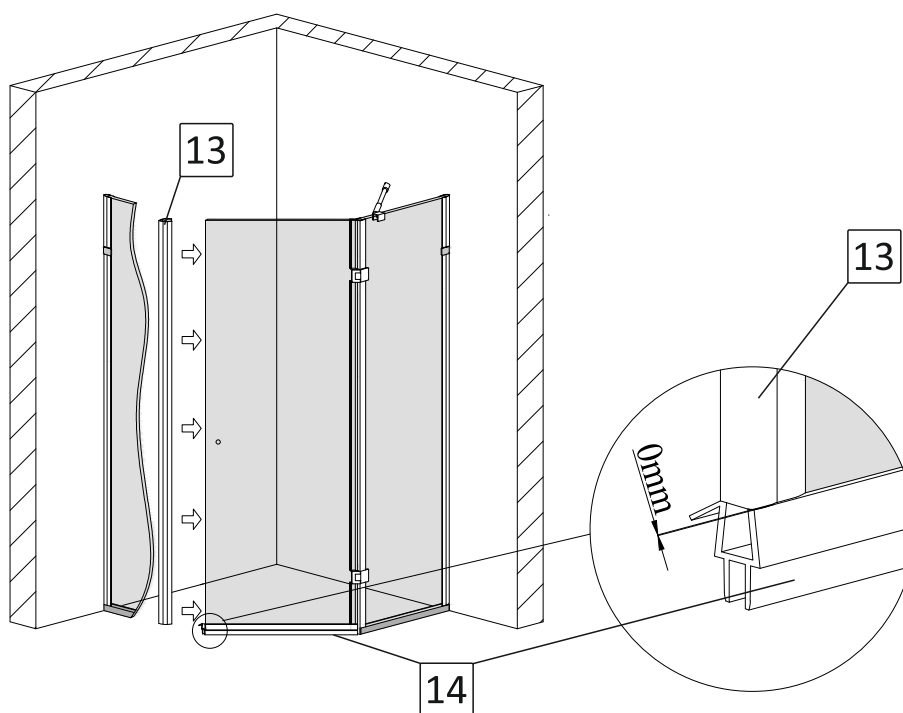

мал. 49
(вигляд спереду)

9. Встановлення поріжка.

9.1. Поріжок №16 (довга частина) підріжте ножівкою в розмір отвору між профілями №5 та №4. Поріжок має бути розташований ззовні габариту душової kabіни та щільно прилягати до бокових частин поріжка та зовнішніх сторін профілей №5 та №4.

Для більшої зручності рекомендуємо відкрити двері.

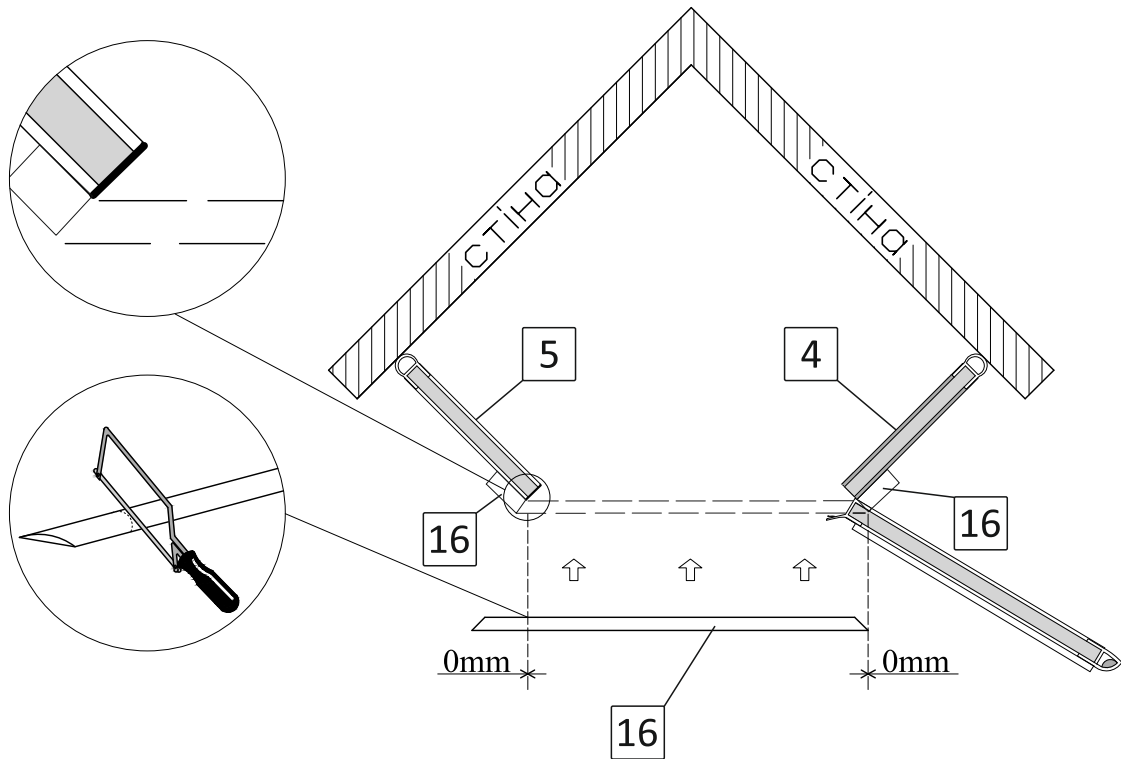

мал. 50
(вигляд зверху)

9.2. Приклейте поріжок №16 (три частини) до підлоги за допомогою прозорого силікона, притиснувши його до зовнішніх сторін профілей №5 та №4.

Для більшої зручності рекомендуємо відкрити двері.

9.3. Час повного висихання силікону не менше 12 годин. Не закривайте двері kabіни протягом цього часу.

9.4. Користуватися душовою kabіною можна через 12 годин після встановлення поріжка.

ГАРАНТІЙНИЙ ТАЛОН.

Виробник ТМ Liberta надає гарантію на вироби у відповідності до нижче перерахованих принципів та встановлених Законом умов. Гарантія діє лише у випадку надання правильно заповненого гарантійного талону. Інсталяція виробу повинна проводитися згідно вказівок, вказаних у інструкції з монтажу та будівельної підготовки. Гарантія, яку надає виробник на основі чинного Цивільного Кодексу, надає покупцю право на безкоштовне усунення дефекту виробу, який він придбав.

Право відповідальності за дефект, на який розповсюджується гарантія не визнається у випадку, якщо покупець звернувся після закінчення гарантійного терміну. Якщо ж рекламація визнана, гарантійний термін продовжується на період оформлення рекламації. Покупець зобов'язаний звернутися за гарантією в магазин, що вказаний у гарантійному талоні або на сайт www.liberta.com.ua

Задля власних інтересів наполягайте на повному заповненні гарантійного талону в місці придбання товару!

Гарантія не розповсюджується на:

- дефекти виявлені на змонтованому товарі;
- дефекти, отримані під час транспортування або невідповідного способу зберігання;
- частини, які природно зношуються протягом строку експлуатації (втулки, ролики, ручки, ущільнювачі та інше);
- дефекти, спричинені неправильною інсталяцією, яка не відповідає будівельній підготовці та вказівкам у інструкції по монтажу;
- дефекти що виникли у зв'язку з неправильним використанням та доглядом;
- знос виробу при інтенсивному використанні;
- механічні або інші пошкодження виробу, пов'язані з непередбачуваними ситуаціями (наприклад пожежа, землетрус та інше);
- дефекти, що виникли при використанні виробу за межами ванної кімнати в неприйнятних або екстремальних умовах (наприклад в сауні та інше);
- дефекти, що виникли внаслідок самостійної зміни конструкції покупцем або іншими особами після купівлі виробу.

Вимоги:

Гарантійний талон та товарний чек дбайливо зберігайте протягом усього терміну дії гарантії. При оформленні рекламації від Вас обов'язково вимагатимуть оригінали вищеперерахованих документів!

Гарантійний термін:

Гарантійний термін починається з дати купівлі виробу покупцем, зазначеної у гарантійному талоні.

ПАСПОРТ
на виріб TM Liberta

Виріб: _____

Модель: _____

Номер замовлення: _____

Виробник: TM Liberta

Країна виробництва: Україна

Дата виробництва: «__» _____ 201_ року

Гарантійні зобов'язання: при виконанні правил зберігання та експлуатації.

Гарантія: _____ місяців з дня продажу.

Штамп виробника: _____

ГАРАНТІЙНИЙ ТАЛОН
Фірма продавець

Назва організації: _____

Адреса: _____

Телефон: _____

ПІБ продавця: _____

Дата продажу: «__» _____ 201_ року

Виріб отриманий у повному комплекті з Інструкцією по експлуатації.
З умовами гарантійного обслуговування ознайомлений та згоден.

_____ Покупець
підпис ПІБ

_____ Продавець
підпис ПІБ

Штамп фірми продавця